

获得帮助

- [技术帮助](#)
 - [订购时遇到的问题](#)
 - [产品信息](#)
 - [退回项目以要求保修或信用退回](#)
 - [致电之前](#)
 - [与 Dell 联络](#)
-

技术帮助

如果您遇到技术问题需要帮助，Dell 将助您一臂之力。

 **警告：**如果您需要卸下计算机外壳，请先断开计算机电源电缆和调制解调器电缆与所有电源插座的连接。

1. 完成“[解决问题](#)”中的步骤。
2. 运行 [Dell 诊断程序](#)。
3. 复制并填写[诊断程序核对表](#)。
4. 要获得有关安装和故障排除过程的帮助，请使用 Dell 支持 (support.dell.com) 上的多种 Dell 在线服务。
5. 如果以上步骤不能解决问题，请与 Dell 联络。

注：致电技术支持时，请使用计算机旁边的电话，以便完成技术支持要求的所有必要步骤。

注：并非在所有国家和地区均可使用 Dell 的快速服务代码系统。

请按照 Dell 自动电话系统的提示输入您的快速服务代码，以便将电话直接转给相应的技术支持人员。如果您没有快速服务代码，请打开“Dell Accessories”（Dell 附件）文件夹，双击“Express Service Code”（快速服务代码）图标，然后按照提示进行操作。

有关使用技术支持服务的说明，请参阅“[技术支持服务](#)”。

注：以下部分服务并非在美国本土以外的所有地区都能使用。有关其可用性的信息，请致电当地的 Dell 代表。

在线服务

您可以访问位于 support.dell.com 的 Dell 支持。请在“WELCOME TO DELL SUPPORT”（欢迎访问 DELL SUPPORT）页面上选择您所在的地区，并输入所需详细信息以查看帮助工具和信息。

您可以使用以下地址与 Dell 进行电子联络：

- WWW

www.dell.com/

www.dell.com/ap/（仅限于亚太国家和地区）

www.euro.dell.com（仅限于欧洲）

www.dell.com/la/（仅限于拉丁美洲国家和地区）

www.dell.ca（仅限于加拿大）

- 匿名文件传输协议（FTP）

[ftp.dell.com/](ftp://ftp.dell.com/)

使用用户名 **anonymous** 登录，并将您的电子邮件地址用作密码。

- 电子支持服务

mobile_support@us.dell.com

support@us.dell.com

apsupport@dell.com（仅限于亚太国家和地区）

support.euro.dell.com（仅限于欧洲）

- 电子报价服务

sales@dell.com

apmarketing@dell.com（仅限于亚太国家和地区）

sales_canada@dell.com（仅限于加拿大）

- 电子信息服务

自动技术支持服务

Dell 的自动技术支持服务 (AutoTech) 针对 Dell 客户经常遇到的关于便携式计算机和台式计算机的问题提供了录音解答。

致电自动技术支持服务部门时，请使用按键式电话，以便选择与您的问题对应的主题。

自动技术支持每天 24 小时、每周 7 天提供服务。您可以通过技术支持服务部门获取此服务。要获得致电所需的电话号码，请参阅适用于您所在地区的[联络号码](#)。

订单状态自动查询服务

您可以访问 support.dell.com 或致电订单状态自动查询服务部门，查询您订购的任何 Dell™ 产品的情况。电话录音将提示您提供查找和报告订单所需的信息。要获得致电所需的电话号码，请参阅适用于您所在地区的[联络号码](#)。

技术支持服务

Dell 的技术支持服务可以每天 24 小时、每周 7 天为您解答有关 Dell 硬件的问题。我们的技术支持人员使用基于计算机的诊断程序，可以快速准确地解答您的问题。

要与 Dell 的技术支持服务部门联络，请参阅“[技术帮助](#)”，然后按照“[与 Dell 联络](#)”中列出的适于您所在国家或地区的电话号码进行联络。

订购时遇到的问题

如果订购时遇到问题，例如缺少部件、装错部件或账单错误，请与 Dell 联络以获得客户帮助。致电时，请准备好发票或装箱单。要获得致电所需的电话号码，请参阅适用于您所在地区的[联络号码](#)。

产品信息

如果您需要有关 Dell 提供的其它产品的信息，或者想要订购产品，请访问 Dell Web 站点 www.dell.com。要获得致电专业销售人员所需的电话号码，请参阅适用于您所在地区的[联络号码](#)。

退回项目以要求保修或信用退回

无论您是要求维修还是信用退回，请按以下说明准备好所有要退回的项目：

1. 致电 Dell 获得退回材料授权号，并在包装箱外侧的显著位置清楚地注明此号码。

要获得致电所需的电话号码，请参阅适用于您所在地区的[联络号码](#)。

2. 附上发票复印件与说明退回原因的信函。
3. 附上一份[诊断程序核对表](#)，其中应填写您运行过的检测程序和 Dell 诊断程序报告的所有错误信息。
4. 如果您要求信用退回，请附上要退回产品的所有附件（例如电源电缆、软件软盘和指南等）。
5. 使用原来（或同等）的包装材料包装要退回的设备。

您必须负责支付运费。同时还必须为退回的所有产品投保，并承担运送至 Dell 的过程中发生丢失的风险。本公司不接受以货到付款（C.O.D.）方式寄送的包裹。

如果退回的产品不符合上述任何要求，Dell 的接收部门将拒绝接收并将产品退回给您。

致电之前

注：致电时，请准备好您的快速服务代码。此代码可以帮助 Dell 的自动支持电话系统快速转接您的电话。

请记住填写[诊断程序核对表](#)。如果可能，请在致电 Dell 寻求技术帮助之前打开您的计算机，并使用计算机旁边的电话。我们可能会要求您在键盘上键入某些命令、转述操作过程中的详细信息，或者尝试其它仅可以在计算机上执行的故障排除操作。请确保已准备好计算机说明文件。

 **警告：**在拆装计算机内部组件之前，请阅读《系统信息指南》中的安全说明。

诊断程序核对表
姓名：
日期：
地址：

电话号码:
服务标签 (计算机背面的条形码):
快速服务代码:
退回材料授权号 (如果已由 Dell 的技术支持人员提供):
操作系统及版本:
设备:
扩充卡:
系统是否已连接至网络? 是 否
网络、版本和网络适配器:
程序和版本:
请参阅操作系统说明文件, 以确定系统启动文件的内容。如果计算机已连接至打印机, 请打印所有文件。否则, 请在致电 Dell 之前记下每份文件的内容。
错误信息、哔声代码或诊断代码:
问题说明和已执行的故障排除过程:

与 Dell 联络

要与 Dell 进行电子联络, 您可以访问以下 Web 站点:

- www.dell.com
- support.dell.com (技术支持)
- premiersupport.dell.com (对教育部门、政府部门、医疗机构和中型/大型企业客户的技术支持, 包括首要客户、铂金客户和黄金客户)

有关适用于您所在国家或地区的特定 Web 地址, 请查看下表中相应的国家或地区部分。

注: 免费电话号码可以在列出的国家或地区内使用。

需要与 Dell 联络时, 请使用下表中提供的电子地址、电话号码和代码。如果您无法确定应该使用的代码, 请与当地或国际接线员联络。

国家/地区 (城市)	部门名称或服务区域、	区号、
------------	------------	-----

国际拨号代码 国家/地区代码 城市代码	Web 站点和电子邮件地址	当地电话号码和 免费电话号码
安圭拉岛	一般支持	免费：800-335-0031
安提瓜和巴布达	一般支持	1-800-805-5924
阿根廷（布宜诺斯艾利斯）	Web 站点：www.dell.com.ar	
国际拨号代码：00	技术支持和客户服务	免费：0-800-444-0733
国家/地区代码：54	销售	0-810-444-3355
城市代码：11	技术支持传真	11 4515 7139
	客户服务传真	11 4515 7138
阿鲁巴	一般支持	免费：800-1578
澳大利亚（悉尼）	电子邮件（澳大利亚）：au_tech_support@dell.com	
国际拨号代码：0011	电子邮件（新西兰）：nz_tech_support@dell.com	
国家/地区代码：61	家庭和小型企业	1-300-65-55-33
城市代码：2	政府和企业	免费：1-800-633-559
	重要客户部（PAD）	免费：1-800-060-889
	客户服务	免费：1-800-819-339
	公司客户销售	免费：1-800-808-385
	合同销售	免费：1-800-808-312
	传真	免费：1-800-818-341
奥地利（维也纳）	Web 站点：support.euro.dell.com	
国际拨号代码：900	电子邮件：tech_support_central_europe@dell.com	
国家/地区代码：43	家庭/小型企业客户销售	0820 240 530 00
城市代码：1	家庭/小型企业客户传真	0820 240 530 49
	家庭/小型企业客户服务	0820 240 530 14
	重要客户/公司客户服务	0820 240 530 16
	家庭/小型企业客户技术支持	0820 240 530 14
	重要客户/公司客户技术支持	0660 8779

	总机	0820 240 530 00
巴哈马	一般支持	免费: 1-866-278-6818
巴巴多斯	一般支持	1-800-534-3066
比利时 (布鲁塞尔)	Web 站点: support.euro.dell.com	
国际拨号代码: 00	电子邮件: tech_be@dell.com	
国家/地区代码: 32	电子邮件 (使用法语的客户): support.euro.dell.com/be/fr/emailldell/	
城市代码: 2	技术支持	02 481 92 88
	客户服务	02 481 91 19
	公司客户销售	02 481 91 00
	传真	02 481 92 99
	总机	02 481 91 00
百慕大群岛	一般支持	1-800-342-0671
玻利维亚	一般支持	免费: 800-10-0238
巴西	Web 站点: www.dell.com/br	
国际拨号代码: 00	客户支持, 技术支持	0800 90 3355
国家/地区代码: 55	技术支持传真	51 481 5470
城市代码: 51	客户服务传真	51 481 5480
	销售	0800 90 3390
英属维尔京群岛	一般支持	免费: 1-866-278-6820
文莱	客户技术支持 (马来西亚, 檳城)	604 633 4966
国家/地区代码: 673	客户服务 (马来西亚, 檳城)	604 633 4949
	合同销售 (马来西亚, 檳城)	604 633 4955
加拿大 (安大略省, 北约克)	在线订单状态: www.dell.ca/ostatus	
国际拨号代码: 011	AutoTech (自动技术支持)	免费: 1-800-247-9362
	技术传真	免费: 1-800-950-1329
	客户服务 (家庭/小型企业客户)	免费: 1-800-847-4096
	客户服务 (中型/大型企业客户和政府部门)	免费: 1-800-326-9463
	技术支持 (家庭/小型企业客户)	免费: 1-800-847-4096

	技术支持 (中型/大型企业客户和政府部门)	免费: 1-800-387-5757
	销售 (家庭/小型企业客户)	免费: 1-800-387-5752
	销售 (中型/大型企业客户和政府部门)	免费: 1-800-387-5755
	备用部件销售和扩展服务销售	1 866 440 3355
开曼群岛	一般支持	1-800-805-7541
智利 (圣地亚哥) 国家/地区代码: 56 城市代码: 2	销售、客户支持和技术支持	免费: 1230-020-4823
中国 (厦门) 国家/地区代码: 86 城市代码: 592	技术支持 Web 站点: support.ap.dell.com/china	
	技术支持电子邮件: cn_support@dell.com	
	技术支持传真	818 1350
	家庭和小型企业客户技术支持	免费: 800 858 2437
	公司客户技术支持	免费: 800 858 2333
	客户体验	免费: 800 858 2060
	家庭和小型企业	免费: 800 858 2222
	重要客户部	免费: 800 858 2062
	大公司客户 (GCP)	免费: 800 858 2055
	大公司客户 (重要客户)	免费: 800 858 2628
	大公司客户 (北部地区)	免费: 800 858 2999
	大公司客户 (北部地区政府和教育部门)	免费: 800 858 2955
	大公司客户 (东部地区)	免费: 800 858 2020
	大公司客户 (东部地区政府和教育部门)	免费: 800 858 2669
	大公司客户 (Queue Team)	免费: 800 858 2572
	大公司客户 (南部地区)	免费: 800 858 2355
大公司客户 (西部地区)	免费: 800 858 2811	
大公司客户 (备用部件)	免费: 800 858 2621	
哥伦比亚	一般支持	980-9-15-3978
哥斯达黎加	一般支持	0800-012-0435

捷克共和国 (布拉格)	Web 站点: support.euro.dell.com	
国际拨号代码: 00	电子邮件: czech_dell@dell.com	
国家/地区代码: 420	技术支持	02 2186 27 27
城市代码: 2	客户服务	02 2186 27 11
	传真	02 2186 27 14
	技术传真	02 2186 27 28
	总机	02 2186 27 11
丹麦 (哥本哈根)	Web 站点: support.euro.dell.com	
国际拨号代码: 00	电子邮件支持 (便携式计算机) : den_nbk_support@dell.com	
国家/地区代码: 45	电子邮件支持 (台式计算机) : den_support@dell.com	
	电子邮件支持 (服务器) : Nordic_server_support@dell.com	
	技术支持	7023 0182
	客户服务 (Relational)	7023 0184
	家庭/小型企业客户服务	3287 5505
	总机 (Relational)	3287 1200
	传真总机 (Relational)	3287 1201
	总机 (家庭/小型企业)	3287 5000
	传真总机 (家庭/小型企业)	3287 5001
多米尼加	一般支持	免费: 1-866-278-6821
多米尼加共和国	一般支持	1-800-148-0530
厄瓜多尔	一般支持	免费: 999-119
萨尔瓦多	一般支持	01-899-753-0777
芬兰 (赫尔辛基)	Web 站点: support.euro.dell.com	
国际拨号代码: 990	电子邮件: fin_support@dell.com	
国家/地区代码: 358	电子邮件支持 (服务器) : Nordic_support@dell.com	
城市代码: 9	技术支持	09 253 313 60
	技术支持传真	09 253 313 81

	客户服务 (Relational)	09 253 313 38
	家庭/小型企业客户服务	09 693 791 94
	传真	09 253 313 99
	总机	09 253 313 00
法国 (巴黎) (蒙彼利埃)	Web 站点: support.euro.dell.com	
国际拨号代码: 00	电子邮件: support.euro.dell.com/fr/fr/emaildell/	
国家/地区代码: 33	家庭和小型企业	
城市代码: (1) (4)	技术支持	0825 387 270
	客户服务	0825 823 833
	总机	0825 004 700
	总机 (从法国以外地区拨打)	04 99 75 40 00
	销售	0825 004 700
	传真	0825 004 701
	传真 (从法国以外地区拨打)	04 99 75 40 01
	公司	
	技术支持	0825 004 719
	客户服务	0825 338 339
	总机	01 55 94 71 00
	销售	01 55 94 71 00
	传真	01 55 94 71 01
德国 (朗根)	Web 站点: support.euro.dell.com	
国际拨号代码: 00	电子邮件: tech_support_central_europe@dell.com	
国家/地区代码: 49	技术支持	06103 766-7200
城市代码: 6103	家庭/小型企业客户服务	0180-5-224400
	全球分区客户服务	06103 766-9570
	重要客户服务	06103 766-9420
	大客户服务	06103 766-9560
	一般客户服务	06103 766-9555

	总机	06103 766-7000
希腊	Web 站点: support.euro.dell.com	
国际拨号代码: 00	电子邮件: support.euro.dell.com/gr/en/emaildell/	
国家/地区代码: 30	技术支持	080044149518
	黄金客户技术支持	08844140083
	总机	2108129800
	销售	2108129800
	传真	2108129812
格林纳达	一般支持	免费: 1-866-540-3355
危地马拉	一般支持	1-800-999-0136
圭亚那	一般支持	免费: 1-877-270-4609
香港特区	Web 站点: support.ap.dell.com	
国际拨号代码: 001	电子邮件: ap_support@dell.com	
国家/地区代码: 852	技术支持 (Dimension™ 和 Inspiron™)	296 93188
	技术支持 (OptiPlex™、Latitude™ 和 Dell Precision™)	296 93191
	客户服务 (非技术、售后服务问题)	800 93 8291
	合同销售	免费: 800 96 4109
	大公司客户 (HK)	免费: 800 96 4108
	大公司客户 (GCP HK)	免费: 800 90 3708
印度	技术支持	1600 33 8045
	销售	1600 33 8044
爱尔兰 (切里伍德)	Web 站点: support.euro.dell.com	
国际拨号代码: 16	电子邮件: dell_direct_support@dell.com	
国家/地区代码: 353	技术支持 (爱尔兰)	1850 543 543
城市代码: 1	技术支持 (英国) (仅限于英国境内拨打)	0870 908 0800
	家庭用户服务	01 204 4014
	小型企业客户服务	01 204 4014
	客户服务 (英国) (仅限于英国境内拨打)	0870 906 0010

	公司客户服务	1850 200 982
	公司客户服务 (仅限于英国境内拨打)	0870 907 4499
	销售 (爱尔兰)	01 204 4444
	销售 (英国) (仅限于英国境内拨打)	0870 907 4000
	传真/销售传真	01 204 0103
	总机	01 204 4444
意大利 (米兰)	Web 站点: support.euro.dell.com	
国际拨号代码: 00	电子邮件: support.euro.dell.com/it/it/emaildell/	
国家/地区代码: 39	家庭和小型企业	
城市代码: 02	技术支持	02 577 826 90
	客户服务	02 696 821 14
	传真	02 696 821 13
	总机	02 696 821 12
	公司	
	技术支持	02 577 826 90
	客户服务	02 577 825 55
	传真	02 575 035 30
	总机	02 577 821
牙买加	一般支持 (仅限于牙买加境内拨打)	1-800-682-3639
日本 (川崎)	Web 站点: support.jp.dell.com	
国际拨号代码: 001	技术支持 (服务器)	免费: 0120-198-498
国家/地区代码: 81	日本以外地区技术支持 (服务器)	81-44-556-4162
城市代码: 44	技术支持 (Dimension™ 和 Inspiron™)	免费: 0120-198-226
	日本以外地区技术支持 (Dimension 和 Inspiron)	81-44-520-1435
	技术支持 (Dell Precision™、OptiPlex™ 和 Latitude™)	免费: 0120-198-433
	日本以外地区技术支持 (Dell Precision、OptiPlex 和 Latitude)	81-44-556-3894
	传真服务	044-556-3490
	24 小时订单状态自动查询服务	044-556-3801

	客户服务	044-556-4240
	企业客户销售部 (最多拥有 400 名员工)	044-556-1465
	重要客户部销售 (拥有 400 名以上员工)	044-556-3433
	大公司客户销售 (拥有 3500 名以上员工)	044-556-3430
	公共部门销售 (政府部门、教育部门和医疗机构)	044-556-1469
	全球分区 (日本)	044-556-3469
	个人用户	044-556-1760
	总机	044-556-4300
韩国 (汉城)	技术支持	免费: 080-200-3800
国际拨号代码: 001	销售	免费: 080-200-3600
国家/地区代码: 82	客户服务 (韩国, 汉城)	免费: 080-200-3800
城市代码: 2	客户服务 (马来西亚, 檳城)	604 633 4949
	传真	2194-6202
	总机	2194-6000
拉丁美洲	客户技术支持 (美国, 德克萨斯州, 奥斯汀)	512 728-4093
	客户服务 (美国, 德克萨斯州, 奥斯汀)	512 728-3619
	传真 (技术支持和客户服务) (美国, 德克萨斯州, 奥斯汀)	512 728-3883
	销售 (美国, 德克萨斯州, 奥斯汀)	512 728-4397
	销售传真 (美国, 德克萨斯州, 奥斯汀)	512 728-4600 或 512 728-3772
卢森堡	Web 站点: support.euro.dell.com	
国际拨号代码: 00	电子邮件: tech_be@dell.com	
国家/地区代码: 352	技术支持 (比利时, 布鲁塞尔)	3420808075
	家庭/小型企业客户销售 (比利时, 布鲁塞尔)	免费: 080016884
	公司客户销售 (比利时, 布鲁塞尔)	02 481 91 00
	客户服务 (比利时, 布鲁塞尔)	02 481 91 19
	传真 (比利时, 布鲁塞尔)	02 481 92 99

	总机 (比利时, 布鲁塞尔)	02 481 91 00
澳门特区	技术支持	免费: 0800 582
国家/地区代码: 853	客户服务 (马来西亚, 檳城)	604 633 4949
	合同销售	免费: 0800 581
马来西亚 (檳城)	技术支持	免费: 1 800 888 298
国际拨号代码: 00	客户服务	04 633 4949
国家/地区代码: 60	合同销售	免费: 1 800 888 202
城市代码: 4	公司客户销售	免费: 1 800 888 213
墨西哥	客户技术支持	001-877-384-8979 或 001-877-269-3383
国际拨号代码: 00		
国家/地区代码: 52	销售	50-81-8800 或 01-800-888-3355
	客户服务	001-877-384-8979 或 001-877-269-3383
	主要客户	50-81-8800 或 01-800-888-3355
蒙塞拉特岛	一般支持	免费: 1-866-278-6822
荷属安的列斯群岛	一般支持	001-800-882-1519
荷兰 (阿姆斯特丹)	Web 站点: support.euro.dell.com	
国际拨号代码: 00	电子邮件 (技术支持) :	
国家/地区代码: 31	(企业) : nl_server_support@dell.com	
城市代码: 20	(Latitude): nl_latitude_support@dell.com	
	(Inspiron): nl_inspiron_support@dell.com	
	(Dimension): nl_dimension_support@dell.com	
	(OptiPlex): nl_optiplex_support@dell.com	
	(Dell Precision): nl_workstation_support@dell.com	
	技术支持	020 674 45 00

	技术支持传真	020 674 47 66
	家庭/小型企业客户服务	020 674 42 00
	客户服务 (Relational)	020 674 4325
	家庭/小型企业客户销售	020 674 55 00
	销售 (Relational)	020 674 50 00
	家庭/小型企业客户销售传真	020 674 47 75
	销售传真 (Relational)	020 674 47 50
	总机	020 674 50 00
	总机传真	020 674 47 50
新西兰	电子邮件 (新西兰) : nz_tech_support@dell.com	
国际拨号代码: 00	电子邮件 (澳大利亚) : au_tech_support@dell.com	
国家/地区代码: 64	家庭和小型企业	0800 446 255
	政府和企业	0800 444 617
	销售	0800 441 567
	传真	0800 441 566
尼加拉瓜	一般支持	001-800-220-1006
挪威 (利萨克)	Web 站点: support.euro.dell.com	
国际拨号代码: 00	电子邮件支持 (便携式计算机) : nor_nbk_support@dell.com	
国家/地区代码: 47	电子邮件支持 (台式计算机) : nor_support@dell.com	
	电子邮件支持 (服务器) : nordic_server_support@dell.com	
	技术支持	671 16882
	客户服务 (Relational)	671 17514
	家庭/小型企业客户服务	23162298
	总机	671 16800
	传真总机	671 16865
巴拿马	一般支持	001-800-507-0962
秘鲁	一般支持	0800-50-669
波兰 (华沙)	Web 站点: support.euro.dell.com	

国际拨号代码: 011	电子邮件: pl_support@dell.com	
国家/地区代码: 48	客户服务电话	57 95 700
城市代码: 22	客户服务	57 95 999
	销售	57 95 999
	客户服务传真	57 95 806
	接待处传真	57 95 998
	总机	57 95 999
葡萄牙	Web 站点: support.euro.dell.com	
国际拨号代码: 00	电子邮件: support.euro.dell.com/pt/en/emailldell/	
国家/地区代码: 351	技术支持	707200149
	客户服务	800 300 413
	销售	800 300 410 或 800 300 411 或 800 300 412 或 21 422 07 10
	传真	21 424 01 12
波多黎各	一般支持	1-800-805-7545
圣基茨和尼维斯	一般支持	免费: 1-877-441-4731
圣卢西亚	一般支持	1-800-882-1521
圣文森特和格林纳丁斯	一般支持	免费: 1-877-270-4609
新加坡 (新加坡)	技术支持	免费: 800 6011 051
国际拨号代码: 005	客户服务 (马来西亚, 檳城)	604 633 4949
国家/地区代码: 65	合同销售	免费: 800 6011 054
	公司客户销售	免费: 800 6011 053
南非 (约翰内斯堡)	Web 站点: support.euro.dell.com	
国际拨号代码: 09/091	电子邮件: dell_za_support@dell.com	
国家/地区代码: 27	技术支持	011 709 7710
城市代码: 11	客户服务	011 709 7707
	销售	011 709 7700

	传真	011 706 0495
	总机	011 709 7700
东南亚及太平洋国家和地区	客户技术支持、客户服务和销售 (马来西亚, 檳城)	604 633 4810
西班牙 (马德里)	Web 站点: support.euro.dell.com	
国际拨号代码: 00	电子邮件: support.euro.dell.com/es/es/emailldell/	
国家/地区代码: 34	家庭和小型企业	
城市代码: 91	技术支持	902 100 130
	客户服务	902 118 540
	销售	902 118 541
	总机	902 118 541
	传真	902 118 539
	公司	
	技术支持	902 100 130
	客户服务	902 118 546
	总机	91 722 92 00
	传真	91 722 95 83
瑞典 (乌普兰斯韦斯比)	Web 站点: support.euro.dell.com	
国际拨号代码: 00	电子邮件: swe_support@dell.com	
国家/地区代码: 46	电子邮件支持 (Latitude 和 Inspiron) : Swe-nbk_kats@dell.com	
城市代码: 8	电子邮件支持 (OptiPlex): Swe_kats@dell.com	
	电子邮件支持 (服务器) : Nordic_server_support@dell.com	
	技术支持	08 590 05 199
	客户服务 (Relational)	08 590 05 642
	家庭/小型企业客户服务	08 587 70 527
	员工购买计划 (EPP) 支持	20 140 14 44
	传真技术支持	08 590 05 594
	销售	08 590 05 185

瑞士 (日内瓦)	Web 站点: support.euro.dell.com	
国际拨号代码: 00	电子邮件: swisstech@dell.com	
国家/地区代码: 41	电子邮件 (使用法语的 HSB 和公司客户): support.euro.dell.com/ch/fr/emailldell/	
城市代码: 22	技术支持 (家庭和小型企业客户)	0844 811 411
	技术支持 (公司客户)	0844 822 844
	客户服务 (家庭和小型企业客户)	0848 802 202
	客户服务 (公司客户)	0848 821 721
	传真	022 799 01 90
	总机	022 799 01 01
台湾地区	技术支持 (便携式和台式计算机)	免费: 00801 86 1011
国际拨号代码: 002	技术支持 (服务器)	免费: 0080 60 1256
国家/地区代码: 886	合同销售	免费: 0800 651 228 或 0800 33 556
	公司客户销售	免费: 0080 651 227 或 0800 33 555
泰国	技术支持	免费: 0880 060 07
国际拨号代码: 001	客户服务 (马来西亚, 檳城)	604 633 4949
国家/地区代码: 66	销售	免费: 0880 060 09
特立尼达和多巴哥	一般支持	1-800-805-8035
特克斯群岛和凯科斯群岛	一般支持	免费: 1-866-540-3355
英国 (布拉克内尔)	Web 站点: support.euro.dell.com	
国际拨号代码: 00	客户服务 Web 站点: support.euro.dell.com/uk/en/ECare/Form/Home.asp	
国家/地区代码: 44	电子邮件: dell_direct_support@dell.com	
城市代码: 1344	技术支持 (公司/重要客户/PAD [拥有 1000 名以上员工])	0870 908 0500
	技术支持 (直接/PAD 和一般客户)	0870 908 0800
	全球客户服务	01344 373 186
	家庭和小型企业客户服务	0870 906 0010

	公司客户服务	01344 373 185
	重要客户 (拥有 500 - 5000 名员工) 服务	0870 906 0010
	中央政府客户服务	01344 373 193
	地方政府和教育部门客户服务	01344 373 199
	医疗机构客户服务	01344 373 194
	家庭和小型企业客户销售	0870 907 4000
	公司/公共部门客户销售	01344 860 456
乌拉圭	一般支持	免费: 000-413-598-2521
美国 (德克萨斯州, 奥斯汀) 国际拨号代码: 011 国家/地区代码: 1	订单状态自动查询服务	免费: 1-800-433-9014
	自动技术支持 (便携式和台式计算机)	免费: 1-800-247-9362
	个人用户 (家庭和家庭办公室)	
	技术支持	免费: 1-800-624-9896
	客户服务	免费: 1-800-624-9897
	DellNet™ 服务和支持	免费: 1-877-Dellnet (1-877-335-5638)
	员工购买计划 (EPP) 客户	免费: 1-800-695-8133
	财务服务 Web 站点: www.dellfinancialservices.com	
	财务服务 (租赁/贷款)	免费: 1-877-577-3355
	财务服务 (Dell 重要客户 [DPA])	免费: 1-800-283-2210
	企业	
	客户服务和技术支持	免费: 1-800-822-8965
	员工购买计划 (EPP) 客户	免费: 1-800-695-8133
	投影机技术支持	免费: 1-877-459-7298
	公共部门 (政府、教育部门和医疗机构)	
客户服务和技术支持	免费: 1-800-456-3355	
员工购买计划 (EPP) 客户	免费: 1-800-234-1490	
Dell 销售	免费: 1-800-289-3355	

		或免费：1-800-879-3355
	Dell Outlet Store (Dell 翻新计算机)	免费：1-888-798-7561
	软件和外围设备销售	免费：1-800-671-3355
	备用部件销售	免费：1-800-357-3355
	扩展服务和保修销售	免费：1-800-247-4618
	传真	免费：1-800-727-8320
	Dell 为失聪人士、听力有困难或有语言障碍人士提供的服务	免费：1-877-DELLTTY (1-877-335-5889)
美属维尔京群岛	一般支持	1-877-673-3355
委内瑞拉	一般支持	8001-3605

解决问题

- [电源问题](#)
- [错误信息](#)
- [视频和显示屏问题](#)
- [声音和扬声器问题](#)
- [打印机问题](#)
- [调制解调器和 Internet 连接问题](#)
- [触摸板或鼠标问题](#)
- [外部键盘问题](#)
- [意外字符](#)
- [驱动器问题](#)
- [PC 卡问题](#)
- [智能卡问题](#)
- [网络问题](#)
- [一般程序问题](#)
- [如果 Dell™ 计算机受潮](#)
- [如果计算机跌落或损坏](#)
- [解决其它技术问题](#)

电源问题

请在执行以下检查时填写[诊断程序核对表](#)。

检查电源指示灯 — 电源指示灯亮起或闪烁表明计算机有电。如果电源指示灯闪烁，则表明计算机处于等待模式，按电源按钮可以退出[等待模式](#)。如果指示灯不亮，按电源按钮可以打开计算机或退出[休眠模式](#)。

为电池充电 — 电池电量可能已耗尽。

1. 重新安装电池。
2. 使用交流适配器将计算机连接至电源插座。
3. 打开计算机。

检查电池状态指示灯 — 如果电池状态指示灯呈橙色闪烁或呈橙色稳定亮起，则表明电池电量不足或已耗尽。请将计算机连接至电源插座。

如果电池状态指示灯呈绿色和橙色交替闪烁，则表明电池过热，无法充电。请关闭计算机，断开计算机与电源插座的连接，然后使电池和计算机冷却至室温。

如果电池状态指示灯呈橙色快速闪烁，则可能是电池出现故障。请与 Dell 联络。

检测电源插座 — 使用其它设备（例如电灯）检测电源插座，确保电源插座能够正常工作。

检查交流适配器 — 检查交流适配器电缆的连接。如果交流适配器有指示灯，请确保该指示灯已亮起。

将计算机直接连接至电源插座 — 绕过电源保护设备、配电盘和延长电缆，验证计算机可以打开。

消除可能的干扰 — 关闭附近的风扇、荧光灯、卤素灯或其它设备。

调整电源属性 — 请参阅“[电源管理](#)”。

重置内存模块 — 如果计算机电源指示灯亮起，但显示屏仍然是黑屏，请[重置内存模块](#)。

错误信息

如果此处列出的信息未包括您收到的信息，请参阅信息出现时所运行的操作系统或程序的说明文件。

Auxiliary device failure (辅助设备故障) — 可能是触摸板、定点杆或外部鼠标出现故障。对于外部鼠标，请检查电缆的连接。启用系统设置程序中的“Pointing Device”（定点设备）选项。如果问题仍然存在，请[与 Dell 联络](#)。

Bad command or file name (错误的命令或文件名) — 确保正确地键入了命令、在适当的位置输入空格并使用了正确的路径名。

Cache disabled due to failure (高速缓存由于故障已被禁用) — 微处理器内部的主高速缓存出现故障。请[与 Dell 联络](#)。

CD drive controller failure (CD 驱动器控制器故障) — CD 驱动器无法对计算机的命令作出响应。请参阅“[驱动器问题](#)”。

Data error (数据错误) — 软盘或硬盘驱动器无法读取数据。请参阅“[驱动器问题](#)”。

Decreasing available memory (可用内存正在减少) — 可能是一个或多个内存模块出现故障或者未正确就位。[重置内存模块](#)，如果有必要，请更换内存模块。

Disk C: failed initialization (磁盘 C: 初始化失败) — 硬盘驱动器初始化失败。请按照“[使用 Dell 诊断程序](#)”中的说明运行硬盘驱动器检测程序。

Floppy drive 0 seek failure (软盘驱动器 0 寻道失败) — 系统配置信息可能与硬件配置不匹配。请按照“[使用 Dell 诊断程序](#)”中的说明运行软盘检测程序。

Diskette read failure (读取软盘失败) — 软盘可能有故障。如果驱动器访问指示灯亮起，请尝试使用另一张磁盘。请参阅“[驱动器问题](#)”。

Diskette subsystem reset failed (软盘子系统重设失败) — 软盘驱动器控制器可能出现故障。请按照“[使用 Dell 诊断程序](#)”中的说明运行软盘检测程序。

Diskette write-protected (软盘已被写保护) — 由于软盘已被写保护, 导致操作无法完成。请滑动写保护弹片。

Drive not ready (驱动器未就绪) — 继续操作之前, 请按照要求在软盘驱动器中插入软盘或在托架中安装硬盘驱动器。插入软盘, 或者将软盘推入驱动器中, 直至弹出按钮弹起。或者在硬盘驱动器托架中[安装硬盘驱动器](#)。

Error reading PCMCIA card (读取 PCMCIA 卡错误) — 计算机无法识别此 PC 卡。请[重新插入 PC 卡](#)或尝试使用另一张 PC 卡。

Extended memory size has changed (扩展内存大小已更改) — NVRAM 中记录的内存容量与计算机中安装的内存容量不一致。重新启动计算机。如果仍然显示此错误信息, 请[与 Dell 联络](#)。

Gate A20 failure (A20 门电路故障) — 内存模块可能已松动。[重新安装内存模块](#), 如果有必要, 请更换内存模块。

General failure (一般故障) — 操作系统无法执行命令。此信息后面通常会出现特定的信息, 例如 Printer out of paper (打印机缺纸)。请采取相应的措施。

Hard-disk drive configuration error (硬盘驱动器配置错误) — 计算机无法识别驱动器的类型。关闭计算机, [卸下硬盘驱动器](#), 并从可引导软盘或 CD 引导计算机。然后关闭计算机, 重新安装硬盘驱动器, 并重新启动计算机。请按照“[使用 Dell 诊断程序](#)”中的说明运行硬盘驱动器检测程序。

Hard-disk drive controller failure 0 (硬盘驱动器控制器故障 0) — 硬盘驱动器无法对计算机的命令作出响应。关闭计算机, [卸下硬盘驱动器](#), 并从可引导软盘或 CD 引导计算机。然后关闭计算机, 重新安装硬盘驱动器, 并重新启动计算机。如果问题仍然存在, 请尝试使用另一个驱动器。请按照“[使用 Dell 诊断程序](#)”中的说明运行硬盘驱动器检测程序。

Hard-disk drive failure (硬盘驱动器故障) — 硬盘驱动器无法对计算机的命令作出响应。关闭计算机, [卸下硬盘驱动器](#), 并从可引导软盘或 CD 引导计算机。然后关闭计算机, 重新安装硬盘驱动器, 并重新启动计算机。如果问题仍然存在, 请尝试使用另一个驱动器。请按照“[使用 Dell 诊断程序](#)”中的说明运行硬盘驱动器检测程序。

Hard-disk drive read failure (硬盘驱动器读取故障) — 硬盘驱动器可能出现故障。关闭计算机, [卸下硬盘驱动器](#), 并从可引导软盘或 CD 引导计算机。然后关闭计算机, 重新安装硬盘驱动器, 并重新启动计算机。如果问题仍然存在, 请尝试使用另一个驱动器。请按照“[使用 Dell 诊断程序](#)”中的说明运行硬盘驱动器检测程序。

Insert bootable media (插入可引导介质) — 操作系统正在尝试从非引导软盘或 CD 引导。插入可引导软盘或 CD。

Invalid configuration information-please run System Setup Program (无效的配置信息 - 请运行系统设置程序) — 系统配置信息与硬件配置不匹配。安装内存模块之后最有可能出现此信息。在系统设置程序中更正相应的选项。请参阅“[使用系统设置程序](#)”。

Keyboard clock line failure (键盘时钟线路出现故障) — 对于外部键盘, 请检查电缆的连接。请按照“[使用 Dell 诊断程序](#)”中的说明运行键盘控制器检测程序。

Keyboard controller failure (键盘控制器出现故障) — 对于外部键盘, 请检查电缆的连接。重新启动计算机, 在引导例行程序期间不要触碰键盘或鼠标。请按照“[使用 Dell 诊断程序](#)”中的说明运行键盘控制器检测程序。

Keyboard data line failure (键盘数据线路出现故障) — 对于外部键盘, 请检查电缆的连接。请按照“[使用 Dell 诊断程序](#)”中的说明运行键盘控制器检测程序。

Keyboard stuck key failure (键盘上的键被卡住) — 对于外部键盘或小键盘, 请检查电缆的连接。重新启动计算机, 在引导例行程序期间不要触碰键盘或按键。请按照“[使用 Dell 诊断程序](#)”中的说明运行卡键检测程序。

Memory address line failure at address, read value expecting value (内存地址行错误, 位于地址, 读取内容为值, 需要值) — 可能是某个内存模块出现故障或未正确就位。[重新安装内存模块](#), 如果有必要, 请更换内存模块。

Memory allocation error (内存分配错误) — 要运行的软件与操作系统、其它程序或公用程序发生冲突。关闭计算机并等待 30 秒钟, 然后重新启动计算机。再次尝试运行此程序。如果仍然显示此错误信息, 请参阅软件说明文件。

Memory data line failure at address, read value expecting value (内存数据行错误, 位于地址, 读取内容为值, 需要值) — 可能是某个内存模块出现故障或未正确就位。[重新安装内存模块](#), 如果有必要, 请更换内存模块。

Memory double word logic failure at address, read value expecting value (内存双字逻辑错误, 位于地址、读取内容为值, 需要值) — 可能是某个内存模块出现故障或未正确就位。[重新安装内存模块](#), 如果有必要, 请更换内存模块。

Memory odd/even logic failure at address, read value expecting value (内存奇/偶逻辑错误, 位于地址、读取内容为值, 需要值) — 可能是某个内存模块出现故障或未正确就位。[重新安装内存模块](#), 如果有必要, 请更换内存模块。

Memory write/read failure at address, read value expecting value (内存读/写错误, 位于地址、读取内容为值, 需要值) — 可能是某个内存模块出现故障或未正确就位。[重新安装内存模块](#), 如果有必要, 请更换内存模块。

No boot device available (无可用的引导设备) — 计算机无法找到软盘或硬盘驱动器。如果将软盘驱动器用作引导设备, 请确保驱动器中有可引导软盘。如果将硬盘驱动器用作引导设备, 请确保其已安装、正确就位并分区成为引导设备。

No boot sector on hard drive (硬盘驱动器上无引导扇区) — 操作系统可能已损坏。请[与 Dell 联络](#)。

No timer tick interrupt (无计时器嘀嗒信号中断) — 可能是系统板上的芯片出现故障。请按照“[使用 Dell 诊断程序](#)”中的说明运行系统设置检测程序。

Non-system disk or disk error (非系统磁盘或磁盘错误) — 软盘驱动器中有软盘。请取出软盘, 并重新启动计算机。

Not a boot diskette (非引导软盘) — 操作系统正在尝试从非引导软盘进行引导。插入可引导软盘。

Operating system not found (未找到操作系统) — 请与 [Dell 联络](#)。

Optional ROM bad checksum (可选的 ROM 校验和错误) — 显然是可选的 ROM 出现错误。请与 [Dell 联络](#)。

A required .DLL file was not found (找不到所需的 .DLL 文件) — 您正在尝试打开的程序缺少必要的文件。删除并重新安装程序。

Microsoft® Windows® XP

1. 单击“Start”（开始）按钮，并单击“Control Panel”（控制面板）。
2. 单击“Add or Remove Programs”（添加/删除程序）。
3. 选择要删除的程序。
4. 单击“Remove”（删除）或“Change/Remove”（更改/删除），并按照屏幕上的提示进行操作。
5. 有关安装说明，请参阅程序说明文件。

Windows 2000

1. 单击“Start”（开始）按钮，指向“Settings”（设置），然后单击“Control Panel”（控制面板）。
2. 双击“Add/Remove Programs”（添加/删除程序）图标。
3. 选择要删除的程序。
4. 单击“Change or Remove Programs”（更改/删除）。
5. 有关安装说明，请参阅程序说明文件。

Sector not found (未找到扇区) — 操作系统无法找到软盘或硬盘驱动器上的某个扇区。软盘或硬盘驱动器上可能有坏扇区或损坏的 FAT。运行 Windows 错误检查公用程序，检查软盘或硬盘驱动器上的文件结构。有关说明，请参阅 [Windows 帮助和支持中心](#)（在 Windows 2000 中为帮助）。如果大量的扇区出现故障，请备份数据（如果可能），然后重新格式化软盘或硬盘驱动器。

Seek error (寻道错误) — 操作系统无法找到软盘或硬盘驱动器上的特定磁道。如果错误与软盘有关，请尝试使用另一张软盘。

Shutdown failure (关闭系统失败) — 可能是系统板上的芯片出现故障。请按照“[使用 Dell 诊断程序](#)”中的说明运行系统设置检测程序。

Time-of-day clock lost power (计时时钟电源中断) — 系统配置设置已损坏。将计算机连接至电源插座，为电池充电。如果问题仍然存在，请进入系统设置程序尝试恢复数据。然后立即退出此程序。请参阅“[使用系统设置程序](#)”。如果再次出现此错误信息，请与 [Dell 联络](#)。

Time-of-day clock stopped (计时时钟停止) — 支持系统配置设置的保留电池可能需要重新充电。将计算机连接至电源插座，为电池充电。如果问题仍然存在，请与 [Dell 联络](#)。

Time-of-day not set—please run the System Setup program (未设置时间 - 请运行系统设置程序) — 系统设置程序中存储的

时间或日期与系统时钟不匹配。更正“Date”（日期）和“Time”（时间）选项的设置。请参阅“[使用系统设置程序](#)”。

Timer chip counter 2 failed (计时器芯片计数器 2 出现故障) — 可能是系统板上的芯片出现故障。请按照“[使用 Dell 诊断程序](#)”中的说明运行系统设置检测程序。

Unexpected interrupt in protected mode (在保护模式中出现意外中断) — 可能是键盘控制器出现故障，或者内存模块已松动。请按照“[使用 Dell 诊断程序](#)”中的说明运行系统内存检测程序和键盘控制器检测程序。

x:\ is not accessible. The device is not ready (x:\ 无法访问。设备未就绪) — 将磁盘插入驱动器，然后再试一次。

Warning: Battery is critically low (警告：电池电量严重不足) — [电池电量即将耗尽](#)。请更换电池，或者将计算机连接至电源插座。否则，请激活[休眠模式](#)或关闭计算机。

视频和显示屏问题

请在执行以下检查时填写[诊断程序核对表](#)。

如果显示屏为黑屏

 **注：**如果使用的程序所要求的分辨率高于计算机支持的分辨率，建议您将外部显示器连接至计算机。

检查电池 — 如果您使用电池为计算机供电，则可能是电池电量已耗尽。请使用交流适配器将计算机连接至电源插座，然后打开计算机。

检测电源插座 — 使用其它设备（例如电灯）检测电源插座，确保电源插座能够正常工作。

检查交流适配器 — 检查交流适配器电缆的连接。如果交流适配器有指示灯，请确保该指示灯已亮起。

将计算机直接连接至电源插座 — 绕过电源保护设备、配电盘和延长电缆，验证计算机可以打开。

调整电源属性 — 在 Windows 帮助或 [Windows 帮助和支持中心](#) 中搜索关键字“等待”。

切换视频图像 — 如果计算机已连接至外部显示器，按   组合键可以将视频图像切换至显示屏。

如果显示屏不清楚

调节亮度 — 有关调节亮度的说明，请参阅“[调节亮度](#)”。

将次低音扬声器移至远离计算机或显示器的位置 — 如果外部扬声器系统包括次低音扬声器，请确保将次低音扬声器放在距计算机或外部显示器至少 60 cm (2 ft) 远的地方。

消除可能的干扰 — 关闭附近的风扇、荧光灯、卤素灯或其它设备。

转动计算机使其面对其它方向 — 避免阳光照射，因为阳光照射会导致图像质量变差。

调整 Windows 显示设置 —

Windows XP

1. 单击“Start”（开始）按钮，然后单击“Control Panel”（控制面板）。
2. 单击“Appearance and Themes”（外观和主题）。
3. 单击您想更改的区域或单击“Display”（显示）图标。
4. 尝试使用不同的“Colors quality”（颜色质量）和“Screen resolution”（屏幕分辨率）设置。

Windows 2000

1. 单击“Start”（开始）按钮，指向“Settings”（设置），然后单击“Control Panel”（控制面板）。
2. 双击“Display”（显示）图标，并单击“Settings”（设置）选项卡。
3. 尝试使用不同的“Colors”（颜色）、“Screen area”（屏幕区域）和“Advanced”（高级）设置。

运行视频诊断检测程序 — 如果系统未显示任何错误信息，而显示屏仍然有问题，但显示屏不完全是黑屏，请运行 [Dell 诊断程序](#)中的视频设备组。然后[与 Dell 联络](#)。

请参阅“错误信息” — 如果系统显示错误信息，请参阅“[错误信息](#)”。

如果仅部分显示屏显示图像

连接外部显示器 —

1. 关闭计算机并将外部显示器连接至计算机。
2. 打开计算机和显示器，并调节显示器的亮度和对比度控制。

如果外部显示器工作正常，则可能是计算机显示屏或视频控制器有问题。请[与 Dell 联络](#)。

声音和扬声器问题

请在执行以下检查时填写[诊断程序核对表](#)。

如果集成扬声器出现问题

调节 Windows 音量控制 — 双击屏幕右下角的扬声器图标。确保音量已经调高并且声音没有被静音。调节音量、低音或高音控制以消除失真。

使用键盘快捷键调节音量 — 请参阅[“使用键盘和触摸板”](#)。按   组合键以禁用（静音）或重新启用集成扬声器。

重新安装声音（音频）驱动程序 — 请参阅[“重新安装驱动程序和公用程序”](#)。

确保已为 CD 驱动器启用数字音频（仅限于 Windows 2000） —

1. 单击“Start”（开始）按钮，指向“Settings”（设置），然后单击“Control Panel”（控制面板）。
2. 双击“System”（系统）图标。
3. 单击“Hardware”（硬件）选项卡。
4. 单击“Device Manager”（设备管理器）。
5. 双击“DVD/CD-ROM drives”（DVD/CD-ROM 驱动器）。
6. 双击驱动器的名称。
7. 在驱动器“Properties”（属性）屏幕上，单击“Properties”（属性）选项卡。
8. 单击靠近屏幕底部的框，为 CD 或 DVD 驱动器启用数字音频。

如果外部扬声器出现问题

 **注：**某些 MP3 播放器中的音量控制将代替 Windows 音量设置。如果您收听 MP3 歌曲，请确保没有调小或关闭播放器音量。

检查扬声器电缆的连接 — 请参阅随扬声器提供的安装图。

检测电源插座 — 使用其它设备（例如电灯）检测电源插座，确保电源插座能够正常工作。

确保扬声器已打开 — 请参阅随扬声器提供的安装图。

调节 Windows 音量控制 — 双击屏幕右下角的扬声器图标。确保音量已经调高并且声音没有被静音。调节音量、低音或高音控制以消除失真。

检测扬声器 — 将扬声器音频电缆插入计算机上的  连接器。确保耳机的音量控制已调高。播放音乐 CD。

运行扬声器自测试程序 — 某些扬声器系统的次低音扬声器上带有自测试按钮。有关自测试的说明，请参阅扬声器说明文件。

消除可能的干扰 — 关闭附近的风扇、荧光灯或卤素灯以检查是否有干扰。

重新安装声音（音频）驱动程序 — 请参阅“[重新安装驱动程序和公用程序](#)”。

运行其它 PCI 设备诊断检测程序 — 请参阅“[使用 Dell 诊断程序](#)”。如果检测程序成功完成，则表明控制器工作正常。

如果问题仍然存在，或未成功完成检测程序，请[与 Dell 联络](#)。

确保已为 CD 驱动器启用数字音频（仅限于 Windows 2000） —

1. 单击“Start”（开始）按钮，指向“Settings”（设置），然后单击“Control Panel”（控制面板）。
2. 双击“System”（系统）图标。
3. 单击“Hardware”（硬件）选项卡。
4. 单击“Device Manager”（设备管理器）。
5. 双击“DVD/CD-ROM drives”（DVD/CD-ROM 驱动器）。
6. 双击驱动器的名称。
7. 在驱动器“Properties”（属性）屏幕上，单击“Properties”（属性）选项卡。
8. 单击靠近屏幕底部的框，为 CD 或 DVD 驱动器启用数字音频。

打印机问题

请在执行以下各项检查时填写[诊断程序核对表](#)。

检查打印机电缆的连接 — 确保打印机电缆已正确连接至计算机。

检查打印机电缆 —

1. 关闭计算机，并关闭打印机。
2. 将打印机电缆更换为已知可以正常工作的电缆。
3. 打开打印机和计算机，并再次尝试打印。
4. 如果打印成功完成，请[与 Dell 联络](#)寻求帮助，以获得新的打印机电缆。

检测电源插座 — 使用其它设备（例如电灯）检测电源插座，确保电源插座能够正常工作。

确保打印机已打开 — 请参阅随打印机附带的说明文件。

验证 Windows 能够识别打印机 —

Windows XP

1. 单击“Start”（开始）按钮，并单击“Control Panel”（控制面板）。
2. 单击“Printers and Other Hardware”（打印机和其它硬件）。
3. 单击“View installed printers or fax printers”（查看安装的打印机或传真打印机）。如果其中列出了打印机型号，请在打印机图标上单击鼠标右键。
4. 单击“Properties”（属性），并单击“Ports”（端口）选项卡。确保“Print to the following port(s):”（打印到下列端口:）的设置为“LPT1 (Printer Port)”（LPT1: 打印机端口）。

Windows 2000



1. 单击“Start”（开始）按钮，指向“Settings”（设置），然后单击“Printers”（打印机）。

如果其中列出了打印机型号，请在打印机图标上单击鼠标右键。
2. 单击“Properties”（属性），并单击“Ports”（端口）选项卡。
3. 确保“Print to the following port:”（打印到下列端口:）选项的设置为“USB”。

重新安装打印机驱动程序 — 请参阅 [“重新安装驱动程序和公用程序”](#)。

检查打印机 — 运行打印机自测试程序。如果未成功完成测试程序，则可能是打印机出现故障。请与打印机制造商联络。

调制解调器和 Internet 连接问题

-  **注意:** 请仅将调制解调器连接至墙上的模拟电话插孔。将调制解调器连接至数字电话网络可能会损坏调制解调器。
-  **注意:** 调制解调器连接器和网络连接器的外观相似。请勿将电话线插入网络连接器。

请在执行以下检查时填写 [诊断程序核对表](#)。

-  **注:** 如果您可以连接至因特网服务提供商 (ISP)，则表明调制解调器工作正常。如果您确定调制解调器工作正常，但仍然遇到问题，请与您的 ISP 联络。

检查墙上的电话插孔 — 从调制解调器上断开电话线的连接，并将电话线连接至电话。倾听拨号音。确保使用按键式电话服务。请尝试将调制解调器连接至墙上的其它电话插孔。

电话杂音、电话线路或网络状况均会导致连接速度较慢。有关详情，请与您的电话公司或网络管理员联络。

将调制解调器直接连接至墙上的电话插孔 — 如果此线路上还插有其它电话设备（例如答录机、传真机、电涌保护器或分线器），请绕过它们，使用电话线将调制解调器直接连接至墙上的电话插孔。

检查连接 — 验证电话线已连接至调制解调器。

检查电话线 — 请尝试使用另一条电话线。如果使用的电缆为 3 m (10 ft) 或更长，请尝试使用较短的电缆。

不规则的拨号音 — 如果您使用语音邮件服务，那么您在收到信息时可能会听到不规则的拨号音。有关恢复拨号音的说明，请与电话公司联络。

关闭拨号等待（捕获电话） — 请参阅电话使用手册以获得有关禁用此功能的说明。然后调整拨号网络的连接属性。

Windows XP

1. 单击“Start”（开始）按钮，并单击“Control Panel”（控制面板）。
2. 依次单击“Printers and Other Hardware”（打印机和其它硬件）、“Phone and Modem Options”（电话和调制解调器选项）和“Dialing Rules”（拨号规则）选项卡，然后单击“Edit...”（编辑...）。
3. 在“Edit Location”（编辑位置）窗口中，确保选取了“To disable call waiting, dial:”（要停用等待拨号功能，请拨:），然后根据电话使用手册列出的代码选择正确的代码。
4. 单击“Apply”（应用），并单击“OK”（确定）。
5. 关闭“Phone and Modems Options”（电话和调制解调器选项）窗口。
6. 关闭“Control Panel”（控制面板）窗口。

Windows 2000

1. 单击“Start”（开始）按钮，指向“Settings”（设置），然后单击“Control Panel”（控制面板）。
2. 单击“Phone and Modems Options”（电话和调制解调器选项）。
3. 单击“Dialing Rules”（拨号规则）选项卡，并单击“Edit”（编辑）。
4. 确保已选取“To disable call waiting, dial:”（要停用等待拨号功能，请拨:），然后根据电话使用手册列出的代码选择正确的代码。
5. 单击“Apply”（应用），并单击“OK”（确定）。
6. 关闭“Phone and Modem Options”（电话和调制解调器选项）窗口。

验证调制解调器能够与 Windows 通信 —

Windows XP

1. 单击“Start”（开始）按钮，并单击“Control Panel”（控制面板）。
2. 单击“Printers and Other Hardware”（打印机和其它硬件），并单击“Phone and Modem Options”（电话和调制解调器选项）。
3. 单击“Modems”（调制解调器）选项卡。

4. 单击调制解调器的 COM 端口。
5. 依次单击“Properties”（属性）、“Diagnostics”（诊断）选项卡和“Query Modem”（查询调制解调器），以验证调制解调器正在与 Windows 通信。

如果所有命令均收到响应，则说明调制解调器运行正常。

Windows 2000

1. 单击“Start”（开始）按钮，指向“Settings”（设置），然后单击“Control Panel”（控制面板）。
2. 双击“Phone and Modem Options”（电话和调制解调器选项）。

如果其中列出了同一调制解调器的多个项目，或者列出了未安装的调制解调器，请删除这些项目，并重新启动计算机，然后重复步骤 1 和 2。

3. 单击“Modems”（调制解调器）选项卡。
4. 单击调制解调器的 COM 端口。
5. 依次单击“Properties”（属性）、“Diagnostics”（诊断）选项卡和“Query Modem”（查询调制解调器），以验证调制解调器正在与 Windows 通信。

如果所有命令均收到响应，则说明调制解调器运行正常。

触摸板或鼠标问题

请在执行以下各项检查时填写[诊断程序核对表](#)。

检查触摸板设置 —

Windows XP

1. 单击“Start”（开始）按钮，单击“Control Panel”（控制面板），然后单击“Printers and Other Hardware”（打印机和其它硬件）。
2. 单击“Mouse”（鼠标）。
3. 尝试调整鼠标设置。

Windows 2000

1. 单击“Start”（开始）按钮，指向“Settings”（设置），然后单击“Control Panel”（控制面板）。
2. 双击“Mouse”（鼠标）图标。
3. 尝试调整鼠标设置。

检查鼠标电缆 — 关闭计算机。断开鼠标电缆的连接，检查其是否损坏，然后重新将电缆连接稳固。

如果您使用鼠标延长电缆，请断开连接，将鼠标直接连接至计算机。

[要验证鼠标是否有问题，请检查触摸板](#) —

1. 关闭计算机。
2. 断开鼠标的连接。
3. 打开计算机。
4. 在 Windows 桌面上，使用触摸板移动光标，选择并打开一个图标。

如果触摸板工作正常，则可能是鼠标出现故障。

[检查系统设置程序中的设置](#) — 验证系统设置程序列出了定点设备选项中正确的设备。（计算机可以在未调整任何设置的情况下自动识别 USB 鼠标。）

[检测鼠标控制器](#) — 要检测鼠标控制器（影响指针的移动）以及触摸板或鼠标按钮的操作，请运行 [Dell 诊断程序](#) 中的定点设备检测程序组中的鼠标检测程序。

[重新安装触摸板驱动程序](#) — 请参阅“[重新安装驱动程序和公用程序](#)”。

外部键盘问题

请在执行以下各项检查时填写[诊断程序核对表](#)。



注：在 MS-DOS® 模式下工作时，或者在运行 [Dell 诊断程序](#) 或系统设置程序时，请使用集成键盘。连接外部键盘后，您仍然可以使用集成键盘的全部功能。

[检查键盘电缆](#) — 关闭计算机。断开键盘电缆的连接，检查其是否损坏，然后重新将电缆连接稳固。

如果您使用键盘延长电缆，请断开连接，将键盘直接连接至计算机。

[检查外部键盘](#) —

1. 关闭计算机，等待 1 分钟，然后再打开计算机。
2. 验证键盘上的数码锁定、大写锁定和滚动锁定指示灯在引导例行程序期间闪烁。
3. 在 Windows 桌面上，单击“Start”（开始）按钮，指向“Programs”（程序），指向“Accessories”（附件），然后单击“Notepad”（记事本）。
4. 用外部键盘键入一些字符，验证显示屏上可以显示这些字符。

如果您无法验证这些步骤，则可能是外部键盘出现故障。



要验证外部键盘有问题，请检查集成键盘 —

1. 关闭计算机。
2. 断开外部键盘的连接。
3. 打开计算机。
4. 在 Windows 桌面上，单击“Start”（开始）按钮，指向“Programs”（程序），指向“Accessories”（附件），然后单击“Notepad”（记事本）。
5. 用外部键盘键入一些字符，验证显示屏上可以显示这些字符。

如果此时可以显示字符，而刚才使用外部键盘时不显示，则可能是外部键盘出现故障。

运行键盘诊断检测程序 — 请运行 [Dell 诊断程序](#) 中的 PC-AT 兼容键盘检测程序。如果检测程序指示外部键盘出现故障，请与 [Dell 联络](#)。

意外字符

禁用数字小键盘 — 如果系统显示数字而不是字母，请按   组合键禁用数字小键盘。验证数码锁定指示灯没有亮起。

驱动器问题

请在执行以下检查时填写 [诊断程序核对表](#)。

如果无法将文件保存到软盘驱动器

确保外部软盘驱动器已连接至计算机 — [将软盘驱动器装入 Dell D/Bay](#)，或使用可选的 USB 电缆将软盘驱动器连接至计算机。

确保 Windows 能够识别驱动器 — 在 Windows XP 中，单击“Start”（开始）按钮，并单击“My Computer”（我的电脑）。在其它操作系统中，双击“My Computer”（我的电脑）。如果其中未列出该驱动器，请使用防病毒软件执行完全扫描以检查和清除病毒。有时病毒会导致 Windows 无法识别驱动器。插入可引导盘，并重新启动计算机。

确保磁盘未被写保护 — 您无法将数据保存到已被写保护的磁盘。

尝试使用另一张软盘 — 插入另一张软盘，以排除原来的软盘有故障的可能性。

重新安装驱动器 —

1. 保存并关闭所有打开的文件，退出所有打开的程序，然后关闭计算机。
2. 从 [Dell D/Bay](#) 中卸下驱动器。
3. 重新安装驱动器。
4. 打开计算机。

检查 D/Bay 电缆 — 关闭计算机。从计算机上断开 D/Bay 电缆的连接，然后重新将电缆连接稳固。

清洁驱动器 — 有关说明，请参阅“[清洁计算机](#)”。

检查驱动器错误 —

- 如果系统出现驱动器错误信息，请参阅“[错误信息](#)”以获得有关说明。
- 请按照“[使用 Dell 诊断程序](#)”中的说明运行软盘检测程序。

如果无法播放 CD、CD-RW、DVD 或 DVD+RW

 **注：**由于世界各地使用的文件类型各不相同，因此并非所有 DVD 驱动器均可识别所有 DVD 标题。

高速 CD 驱动器振动是正常现象，并且可能会产生噪音。此噪音并不表示驱动器或 CD 有缺陷。

确保 Windows 能够识别驱动器 — 在 Windows XP 中，单击“Start”（开始）按钮，并单击“My Computer”（我的电脑）。在其它操作系统中，双击“My Computer”（我的电脑）。如果其中未列出该驱动器，请使用防病毒软件执行完全扫描以检查和清除病毒。有时病毒会导致 Windows 无法识别驱动器。插入可引导盘，并重新启动计算机。

尝试使用另一张光盘 — 放入另一张光盘，以排除原来的光盘有故障的可能性。

调节 Windows 音量控制 — 双击屏幕右下角的扬声器图标。确保音量已经调高并且声音没有被静音。

重新安装驱动器

1. 保存并关闭所有打开的文件，退出所有打开的程序，然后关闭计算机。
2. 卸下驱动器。有关说明，请参阅“[使用 Dell™ D/Bay](#)”。
3. 重新安装驱动器。
4. 打开计算机。

清洁驱动器或光盘 — 有关说明，请参阅“[清洁计算机](#)”。

检查驱动器错误

如果系统出现驱动器错误信息，请参阅“[错误信息](#)”以获得有关说明。

请按照 [Dell 诊断程序](#) 中的说明运行 IDE 驱动器检测程序。

如果无法弹出 CD、CD-RW、DVD 或 DVD+RW 驱动器托盘

1. 确保计算机已关闭。
2. 将一个拉直的回形针插入驱动器正面的弹出孔并稳定地推入，直至托盘部分弹出。
3. 轻轻将托盘完全拉出。

如果听到不熟悉的刮擦声或摩擦声

- 请确认声音不是由正在运行的程序所引起的。
- 确保已正确放入软盘或光盘。

如果 CD-RW 或 DVD+RW 驱动器停止写入

向 CD-RW 写入数据之前，在 Windows 中禁用等待或休眠模式 — 在 Windows 帮助或 [Windows 帮助和支持中心](#) 中搜索关键字“等待”或“休眠”。

降低写入速率 — 请参阅 CD 或 DVD 刻录软件的帮助文件。

退出其它所有打开的程序 — 在向 CD-RW 或 DVD+RW 写入数据之前退出其它所有打开的程序，可以减少出错的可能性。

如果硬盘驱动器出现问题

请先让计算机冷却，然后再打开计算机 — 如果硬盘驱动器温度较高，则可能会导致操作系统无法启动。请先让计算机冷却至室温后再开机。

检查驱动器错误 —

- 运行 Windows 错误检查工具：

1. 在 Windows XP 中，单击“Start”（开始）按钮，并单击“My Computer”（我的电脑）。在 Windows 2000 中，双击“My Computer”（我的电脑）。
 2. 在要进行错误扫描的驱动器号（本地磁盘）上单击鼠标右键，然后单击“Properties”（属性）。
 3. 单击“Tools”（工具）选项卡。
 4. 在“Error-checking”（查错）下，单击“Check Now”（开始检查）。
 5. 单击“Start”（开始）。
- 请按照 [Dell 诊断程序](#) 中的说明运行 IDE 驱动器检测程序。

PC 卡问题

检查 PC 卡 — 确保 PC 卡已正确插入连接器。

确保 Windows 能够识别 PC 卡 — 双击 Windows 任务栏上的“Safely Remove Hardware”（安全删除硬件）（在 Windows 2000 中为“Unplug or Eject Hardware” [拔下或弹出硬件]）图标。确保其中已列出 PC 卡。

运行 PC 卡诊断检测程序 — 如果随 PC 卡提供了诊断检测程序，请参阅 PC 卡附带的说明文件以获得说明。

如果是 Dell 提供的 PC 卡出现问题 — 请与 [Dell 联络](#)。

如果不是 Dell 提供的 PC 卡出现问题 — 请与 PC 卡制造商联络。

智能卡问题

检查智能卡 — 确保智能卡已正确插入智能卡插槽。

确保 Windows 能够识别智能卡 — 双击 Windows 任务栏上的“Unplug or Eject Hardware”（拔下或弹出硬件）图标。确保其中已列出智能卡。

如果是 Dell 提供的智能卡出现问题 — 请与 [Dell 联络](#)。

如果不是 Dell 提供的智能卡出现问题 — 请与智能卡制造商联络。

网络问题

请在执行以下检查时填写[诊断程序核对表](#)。

检查网络电缆连接器 — 确保网络电缆连接器已稳固地连接至计算机上的连接器和墙上的网络插孔。

检查网络连接器上的网络指示灯 — 绿色表示网络连接处于活动状态。如果状态指示灯不是绿色，请尝试更换网络电缆。琥珀色表示已经载入了网络适配器驱动程序，网络适配器正在检测活动。

重新启动计算机 — 再次尝试登录到网络。

与网络管理员联络 — 验证您的网络设置正确并且网络运行正常。

一般程序问题

请在执行以下检查时填写[诊断程序核对表](#)。

程序崩溃





注：软件的安装说明通常包含在其说明文件、软盘或 CD 中。

查看软件说明文件 — 许多软件制造商 Web 站点上的信息都可以帮助您解决问题。请确保您已正确安装和配置该程序。如果有必要，请重新安装此程序。

程序停止响应

结束程序

1. 同时按    组合键。
2. 单击“Applications”（应用程序）选项卡，然后选择不再响应的程序。
3. 单击“End Task”（结束任务）。

出现蓝屏

关闭计算机 — 如果计算机对击键或正常关机操作无响应，请按电源按钮直至计算机关闭。再次按下电源按钮以重新启动计算机。

Windows XP

计算机将重新启动。

Windows 2000

出现蓝屏是因为无法执行正常的 Windows 关闭系统操作。在启动过程中，磁盘扫描程序将自动运行。请按照屏幕上的说明进行操作。

系统显示错误信息

请参阅“[错误信息](#)” — 查找错误信息，并采取相应的措施。请参阅软件说明文件。

确认问题与软件有关 — 请运行 [Dell 诊断程序](#) 中的系统板设备检测程序。如果设备组中的所有检测程序都能顺利运行，则问题可能与软件有关。请参阅软件说明文件。

如果 Dell™ 计算机受潮

 **警告：** 仅在您确认执行此操作安全时才可以执行此操作。如果计算机已连接至电源插座，Dell 建议您先在断路器处关闭交流电源，然后再尝试从电源插座处拔下电源电缆。如果在未切断电源的情况下拔下受潮的电缆，请千万小心。

1. 关闭计算机，断开交流适配器与计算机的连接，然后断开交流适配器与电源插座的连接。
2. 关闭所有已连接的外部设备，断开它们与各自电源的连接，然后断开它们与计算机的连接。
3. 触摸计算机背面的金属连接器，以确保接地，并导去身上的静电。
4. 取出所有已安装的 PC 卡，将它们放在安全的地方使其干燥。
5. 取出电池。
6. 擦干电池，并将其放在安全的地方以使其干燥。

7. 卸下硬盘驱动器。
8. [卸下内存模块](#)。
9. 打开显示屏，用两本书或类似的物品将计算机架起，以使周围的空气流通。应将计算机置于干燥的室温环境中至少干燥 24 小时。

 **注意：**请勿使用人工方法（例如吹风机或风扇）加速干燥过程。

 **警告：**为避免触电，在继续执行本步骤之前，请验证计算机已完全干燥。

10. 触摸计算机背面的金属连接器，以确保接地，并导去身上的静电。
11. 装回内存模块和内存模块护盖，并拧紧螺钉。
12. 装回硬盘驱动器。
13. 连接外部模块托架，并装回所有取出的 PC 卡。
14. 装回电池。
15. 打开计算机并验证计算机可以正常工作。

 **注：**有关您的计算机的保修信息，请参阅《系统信息指南》。

如果计算机无法启动，或者您无法找出受损的组件，请[与 Dell 联络](#)。

如果计算机跌落或损坏

1. 保存并关闭所有打开的文件，退出所有打开的程序，然后关闭计算机。
2. 断开交流适配器与计算机和电源插座的连接。
3. 关闭所有已连接的外部设备，断开它们与各自电源的连接，然后断开它们与计算机的连接。
4. 取出并重新安装电池。
5. 打开计算机。

 注：有关您的计算机的保修信息，请参阅《系统信息指南》。

如果计算机无法启动，或者您无法找出受损的组件，请[与 Dell 联络](#)。

解决其它技术问题

访问 Dell 支持 Web 站点 — 访问 support.dell.com 可以获得有关一般使用、安装和故障排除问题的帮助。有关 Dell 提供的硬件和软件支持的说明，请参阅“[获得帮助](#)”。

向 Dell 发送电子邮件 — 访问 support.dell.com，然后单击“Communicate”（通信）列表中的“E-Mail Dell”（向 Dell 发送电子邮件）。请将您的问题通过电子邮件发送给 Dell，在几小时内，您将收到 Dell 的电子邮件回复。有关 Dell 提供的硬件和软件支持的说明，请参阅“[获得帮助](#)”。

与 Dell 联络 — 如果使用 Dell 支持 Web 站点 (support.dell.com) 或电子邮件服务无法解决问题，请致电 Dell 寻求技术帮助。有关 Dell 提供的硬件和软件支持的说明，请参阅“[获得帮助](#)”。

使用 Dell 诊断程序

- [何时使用 Dell 诊断程序](#)
 - [Dell 诊断程序的功能](#)
 - [启动 Dell 诊断程序](#)
-

何时使用 Dell 诊断程序

如果计算机中的主要组件或设备不能正常工作，则可能是组件出现了故障。如果您的 Dell™ 计算机出现问题，请在致电 Dell 寻求技术帮助之前执行“[解决问题](#)”中的检查并运行 Dell 诊断程序。运行 Dell 诊断程序可以帮助您自行快速解决问题，而不必与 Dell 联络寻求帮助。

如果您是有经验的计算机用户，并且知道需要检测哪些组件，请选择相应的诊断检测程序组或子检测程序。如果您不能确定如何开始诊断问题，请参阅“[启动 Dell 诊断程序](#)”。

Dell 诊断程序的功能

Dell 诊断程序在帮助您检查计算机硬件时，无需任何附加设备，也不会破坏任何数据。通过使用此诊断程序，您可以对计算机的操作充满信心。如果遇到无法自行解决的问题，诊断检测程序可以为您提供与 Dell 服务和支持人员交谈时所需的重要信息。

 **注意：** Dell 诊断程序只能用于检测 Dell 计算机。在其它计算机上使用此程序可能会导致计算机响应不正确或产生错误信息。

诊断检测程序组或子检测程序还具有以下功能：

- 使您可以对一个或所有设备执行快速检测、扩展检测或自定义检测的选项
- 使您可以根据遇到问题的症状选择检测程序的选项
- 使您可以选择检测程序组或子检测程序重复运行次数的选项
- 显示检测结果
- 检测到错误时暂停检测或终止检测的选项
- 说明检测程序和设备的扩展联机帮助



- 通知您是否已成功完成检测程序组或子检测程序的状态信息
- 检测到问题时显示错误信息

启动 Dell 诊断程序

Dell 诊断程序位于硬盘驱动器的隐藏诊断公用程序分区中。

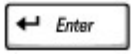

 **注：**如果您的计算机无法显示屏幕图像，请[与 Dell 联络](#)。

1. 关闭计算机。
2. 如果计算机已连接至对接设备（对接），请断开对接。有关说明，请参阅对接设备附带的说明文件。
3. 将计算机连接至电源插座。

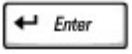
 **注：**如果显示屏上未显示任何内容，请按住静音按钮，并按电源按钮（而不是  键）以启动 Dell 诊断程序。您无需高亮度显示“Diagnostics”（诊断程序）并按  键。计算机将自动运行预引导系统检测。

4. 打开计算机。系统显示 DELL™ 徽标时，立即按  键。如果等待时间过长，系统已显示 Microsoft® Windows® 徽标，则请继续等待直至看到 Windows 桌面。然后关闭计算机并再试一次。
5. 系统显示引导设备列表时，请高亮度显示“Diagnostics”（诊断程序）并按  键。

计算机将开始运行预引导系统检测。它是一系列嵌入式诊断程序，用于对系统板、键盘、硬盘驱动器和显示屏执行初始检测。

- 在检测期间，请回答系统提出的所有问题。
- 如果检测到组件故障，计算机将停止运行并发出哔声。要停止执行检测并重新引导至操作系统，请按  键；要继续下一个检测程序，请按  键；要重新检测出现故障的组件，请按  键。
- 如果在执行预引导系统检测期间检测到故障，请暂停运行 Dell 诊断程序，记下错误代码，并[与 Dell 联络](#)。
- 如果系统显示表明未找到诊断公用程序分区的信息，请按照屏幕上的说明使用 Drivers and Utilities CD 运行 Dell 诊断程序。

如果预引导系统检测成功完成，系统将显示信息 `Booting Dell Diagnostic Utility Partition.Press any key to continue.` (正在引导 Dell 诊断公用程序分区。按任意键继续。)

- 按任意键从硬盘驱动器上的诊断公用程序分区启动 Dell 诊断程序。
- 载入 Dell 诊断程序并显示“Main Menu” (主菜单) 屏幕后，单击所需选项的按钮。

 **注：**计算机的服务标签位于每个屏幕的标题栏中。

选项	功能
“Express Test” (快速检测)	对设备执行快速检测。此检测通常需要 10 到 20 分钟的时间，并且无需您的参与。首先运行快速检测可以尽快找到问题的根源。
“Extended Test” (扩展检测)	对设备执行彻底检查。此检测通常需要 1 小时或更长时间，并且需要您不时地回答问题。
“Custom Test” (自定义检测)	检测特定设备。您可以自定义要运行的检测程序。
“Symptom Tree” (症状树)	使您可以根据遇到问题的症状选择检测程序。此选项列出了最常见的症状。

- 如果在检测过程中遇到问题，系统将显示信息，列出错误代码和问题说明。请记下错误代码和问题说明，并按照屏幕上的说明进行操作。如果您无法解决出现的错误，请与 [Dell 联络](#)。
- 如果您通过“Custom Test” (自定义检测) 或“Symptom Tree” (症状树) 选项运行检测程序，请单击下表中说明的适用选项卡以获得详细信息。

选项卡	功能
“Results” (结果)	显示检测结果和出现的所有错误。
“Errors” (错误)	显示出现的错误、错误代码和问题说明。
“Help” (帮助)	对检测程序进行说明，并可能会指出运行检测程序的要求。
“Configuration” (配置)	显示所选设备的硬件配置。 Dell 诊断程序通过 系统设置程序 、内存和各种内部检测程序获取所有设备的配置信息，并在屏幕左窗格的设备列表中显示这些信息。设备列表可能不会显示计算机中安装的所有组件或计算机连接的所有设备的名称。

“Parameters” (参数)	使您可以通过更改检测程序设置自定义检测程序。
-------------------	------------------------

10. 检测程序运行完毕后，关闭检测程序屏幕以返回“Main Menu”（主菜单）屏幕。要退出 Dell 诊断程序并重新引导计算机，请关闭“Main Menu”（主菜单）屏幕。

电源管理

- [电源管理技巧](#)
 - [电源管理向导](#)
 - [电源管理模式](#)
 - [电源选项属性](#)
-

电源管理技巧

 注：有关节省电池电量的详细信息，请参阅“[使用电池](#)”。

- 如果可能，请将计算机连接至电源插座，因为电池的使用寿命在很大程度上取决于充电次数。
- 如果长时间不使用计算机，请将其置入[等待模式](#)或[休眠模式](#)。
- 要退出电源管理模式，请按电源按钮。

 注：本节说明的电源管理选项适用于 Microsoft® Windows® 操作系统。根据所安装的操作系统的不同，电源管理选项可能会有所不同。

电源管理向导

 注：如果您只有部分访问权限，则无法使用电源管理向导。

如果系统已安装 Dell™ QuickSet，则单击或双击  图标可以打开电源管理向导。



此向导的前两个屏幕“Welcome”（欢迎）和“[What is Power Management?](#)”（什么是电源管理？）说明和定义了各种电源管理选项。

 注：在“[What is Power Management?](#)”（什么是电源管理？）屏幕中，您可以选择“Do not show this page again”（不再显示此页面）。如果选择此选项，系统也不再显示“Welcome”（欢迎）屏幕。

使用“Power Management Wizard”（电源管理向导）的其余屏幕可以设置各种电源管理选项，包括睡眠模式、电源使用方案和电池电量不足警报。

设置睡眠模式

此屏幕定义了等待模式和休眠模式。通过此屏幕您可以：

- 设置等待模式密码选项。
- 启用或禁用休眠模式。
- 选择合上显示屏时计算机的响应方式：
 - 不采取任何措施。
 - 进入等待模式。
 - 进入休眠模式。
- 选择按电源按钮时计算机的响应方式：
 - 不采取任何措施。
 - 进入等待模式。
 - 进入休眠模式。
 - 关闭操作系统并关闭计算机。
 - 提示用户进行操作（“Ask me what to do” [问我要做什么]）。
- 选择按   组合键时计算机的响应方式：
 - 不采取任何措施。
 - 进入等待模式。
 - 进入休眠模式。
 - 关闭操作系统并关闭计算机。
 - 提示用户进行操作（“Ask me what to do” [问我要做什么]）。

选择电源使用方案

 **注：**当计算机使用电池电源运行时，“Network Disabled”（已禁用网络）电源使用方案将禁用内部网络和无线活动。当计算机连接至电源插座或对接设备时，“Network Disabled”（已禁用网络）电源使用方案将只禁用无线活动。要启用“Network Disabled”（已禁用网络），您必须通过 QuickSet（而不是 Microsoft® Windows®）设置电源使用方案。

在此屏幕中，您可以选择、创建和编辑电源使用方案设置。另外，您可以删除您创建的电源使用方案，但不能删除 Dell™ QuickSet 预定义的电源使用方案（“Maximum Battery” [最大电池]、“Maximum Performance” [最佳性能]、“Presentation” [演示] 和 “Network Disabled” [已禁用网络]）。

 **注：**使用 QuickSet 创建电源使用方案时，QuickSet 将在电源使用方案名称后面自动添加 QuickSet。

所有 QuickSet 电源使用方案均显示在屏幕中央附近的下拉式菜单中。菜单中每个使用方案的电源设置均列在菜单下面。计算机使用电池运行或连接至电源插座时的电源设置将分别列出。

使用 “Power Management Wizard”（电源管理向导）还可以将显示屏亮度级别与电源使用方案相关联。您必须通过 QuickSet 启用亮度级别电源使用方案才能设置亮度级别。

通过 Microsoft® Windows® “Control Panel”（控制面板）电源使用方案不能使用显示亮度、内部网卡活动和无线活动功能。要使用这些增值功能，您必须通过 QuickSet 电源使用方案进行设置。

 **注：**亮度快捷键仅对便携式计算机的显示屏起作用，对连接至便携式计算机或对接设备的显示器不起作用。如果尝试在计算机连接至外部显示器时更改亮度级别，系统将显示 “Brightness Meter”（亮度表），但不能更改显示器的亮度级别。

设置电池警报和操作

在此屏幕中，您可以启用电池不足警报和电池严重短缺警报，并可以更改警报设置。例如，您可以将电池不足警报设置为电量为 20% 时提醒您保存工作并切换到交流电源；将电池严重短缺警报设置为电量为 10% 时进入休眠模式。在此屏幕中您可以：

- 选择通过声音还是文本向您发出警报通知。
- 调整向您发出警报通知时的电量级别。
- 选择当系统向您发出警报通知时计算机的响应方式：
 - 不采取任何措施。
 - 进入等待模式。

- 进入休眠模式。
- 关闭 Windows 操作系统并关闭计算机。

完成电源管理向导

此屏幕概括了计算机的 QuickSet 电源使用方案、睡眠模式和电池警报设置。检查已选定的设置，并单击“Finish”（完成）。

有关 QuickSet 的详细信息，请在任务栏的  图标上单击鼠标右键，并单击“Help”（帮助）。

电源管理模式

等待模式

等待模式通过在预定的一段非活动期（超时）后关闭显示屏和硬盘驱动器来节省电量。退出等待模式后，计算机将恢复到进入等待模式之前的运行状态。

 **注意：**如果计算机在等待模式下发生断电（交流电源和电池电源）情况，则可能会丢失数据。

要进入等待模式，请：

- 在 Microsoft Windows XP 操作系统中，依次单击“Start”（开始）按钮、“Turn off computer”（关闭计算机）和“Standby”（待机）。

在 Windows 2000 中，依次单击“Start”（开始）按钮、“Shutdown”（关机）和“Standby”（等待），然后单击“OK”（确定）。

或

- 根据您在“Power Options Properties”（电源选项属性）窗口的 [“Advanced”（高级）选项卡](#) 中设置的电源管理选项，可使用以下方法之一：

- 按电源按钮。
- 合上显示屏。

- 按   组合键。

要退出等待模式，请按电源按钮或打开显示屏，这取决于您在[“Advanced”（高级）选项卡](#)中设置的选项。按任意键或者触碰触摸板或定点杆不能使计算机退出等待模式。

休眠模式

休眠模式通过将系统数据复制到硬盘驱动器上的保留区域，然后完全关闭计算机来节省电量。退出休眠模式后，计算机将恢复到进入休眠模式之前的运行状态。

 **注意：**计算机处于休眠模式时，请勿卸下设备或断开计算机的对接。

电池电量严重不足时，计算机将进入休眠模式。

要以手动方式进入休眠模式，请：

- 在 Windows XP 中，单击“Start”（开始）按钮，单击“Turn off computer”（关闭计算机），按住  键，然后单击“Hibernate”（休眠）。

在 Windows 2000 中，如果[已启用休眠支持](#)，请依次单击“Start”（开始）按钮、“Shutdown”（关机）和“Hibernate”（休眠），然后单击“OK”（确定）。

或

- 根据您在“Power Options Properties”（电源选项属性）窗口的[“Advanced”（高级）选项卡](#)中设置的电源管理选项，可使用以下方法之一进入休眠模式：

- 按电源按钮。
- 合上显示屏。

- 按   组合键。

 **注：**某些 PC 卡在计算机退出休眠模式后可能无法正常运行。请[取出并重新插入 PC 卡](#)，或者只需重新启动（重新引导）计算机即可。

要退出休眠模式，请按电源按钮。计算机可能需要一小段时间才能退出休眠模式。按任意键或者触碰触摸板或定点杆不能使计算机退出休眠模式。有关休眠模式的详细信息，请参阅操作系统附带的说明文件。

电源选项属性

“Power Options Properties”（电源选项属性）窗口可以帮助您管理电源消耗以及监测电池的电量状态。要进入 Microsoft® Windows®

“Power Options Properties”（电源选项属性）窗口，请：

- 在 Windows XP 中，依次单击“Start”（开始）按钮® “Control Panel”（控制面板）® “Performance and Maintenance”（性能和维护）® “Power Options”（电源选项）。
- 在 Windows 2000 中，打开“Control Panel”（控制面板），然后双击“Power Options”（电源选项）图标。

电源使用方案选项卡

“Power schemes”（电源使用方案）下拉式菜单显示了选定的预设电源使用方案。请保留默认的“Portable/Laptop”（便携/袖珍式）电源使用方案以使电池使用时间最长。

Windows XP 将根据您选择的电源使用方案控制处理器的性能级别。您无需进行任何其它调整来设置性能级别。有关为其它操作系统设置处理器性能的信息，请参阅“[Intel SpeedStep® 技术选项卡](#)”。

每个预设的电源使用方案均有不同的超时设置，以进入等待模式、关闭显示屏和关闭硬盘驱动器。有关电源管理选项的详细信息，请参阅[帮助和支持中心](#)（在 Windows 2000 中为 Windows 帮助）。

警报选项卡

 **注：**要启用声音警报，请单击每个“Alarm Action”（警报操作）按钮，并选择“Sound alarm”（声音警报）。

当电池电量低于一定百分比时，“Low battery alarm”（电池不足警报）和“Critical battery alarm”（电池严重短缺警报）设置将通过显示消息向您发出警报。Dell 计算机在出厂时，“Low battery alarm”（电池不足警报）和“Critical battery alarm”（电池严重短缺警报）复选框处于选定状态。建议您继续使用这些设置。有关电池低电量警告的详细信息，请参阅“[使用电池](#)”。

电表选项卡

“Power Meter”（电表）选项卡显示当前的供电来源和电池的剩余电量。

高级选项卡

“Advanced”（高级）选项卡使您可以：

- 设置电源图标选项和等待模式密码选项。
- 设置以下功能（取决于您的操作系统）：
 - 提示用户进行操作（“Ask me what to do” [问我要做什么]）。
 - 进入等待模式。
 - 进入休眠模式。
 - 关闭 Windows 操作系统并关闭计算机。
 - 不采取任何措施（“None” [无] 或 “Do nothing” [不采取任何措施]）。

要设置这些功能，请在相应的下拉式菜单中单击选项，然后单击“OK”（确定）。

休眠选项卡

“Hibernate”（休眠）选项卡使您可以通过单击“Enable hibernate support”（启用休眠）复选框来启用休眠模式。

Intel SpeedStep® 技术选项卡

 注：Windows XP 将根据您选择的电源使用方案来控制处理器的性能级别。请参阅“[电源使用方案选项卡](#)”。

 注：要使用 Intel SpeedStep 技术，计算机必须运行 Windows 操作系统。

根据操作系统和微处理器的不同，“Power Options Properties”（电源选项属性）窗口可包含“Intel SpeedStep® technology”（Intel SpeedStep® 技术）选项卡。Intel SpeedStep 技术使您可以根据计算机使用电池或交流电源供电的不同情况来设置处理器的性能级别。根据操作系统的不同，典型的选项包括：

- “Automatic”（自动）— 当计算机使用交流电源供电时，处理器以可能的最高速率（最佳性能模式）运行。计算机使用电池供电时，处理器将以电池优化模式运行。
- “Maximum Performance”（最佳性能）— 即使计算机使用电池供电，处理器仍能以可能的最高速率运行。
- “Battery Optimized Performance”（电池优化性能）— 即使计算机已连接至电源插座，处理器速率仍根据电池电源进行优化。

要更改其它 Intel SpeedStep 选项，请：

1. 单击“Advanced”（高级），然后单击以下选项之一：

- “Disable Intel SpeedStep technology control”（禁用 Intel SpeedStep 技术控制）
- “Remove flag icon (from the notification area)”（从通知区域删除旗形图标）
- “Disable audio notification when performance changes”（更改性能时禁用音频通知）

2. 单击“OK”（确定）接受所有更改，然后单击“OK”（确定）关闭“Intel SpeedStep® technology”（Intel SpeedStep® 技术）窗口。

您也可以在通知区域的旗形图标上单击鼠标右键来更改 Intel SpeedStep 设置。

添加和更换部件

- [添加内存](#)
 - [添加调制解调器](#)
 - [更换键盘](#)
 - [添加小型 PCI 卡](#)
 - [更换硬盘驱动器](#)
 - [更换蓝牙™模块](#)
-

添加内存

通过在系统板上安装内存模块可以增加计算机的内存。有关计算机支持的内存的信息，请参阅“[规格](#)”。仅安装适用于您的计算机的内存模块。

 **注：**从 Dell 购买的内存模块在计算机的保修范围内。

 **警告：**在拆装计算机内部组件之前，请阅读《系统信息指南》中的安全说明。

1. 确保工作表面的平整和整洁，以防止刮伤计算机外壳。
2. 保存并关闭所有打开的文件，退出所有打开的程序，然后关闭计算机。
3. 如果计算机已连接至对接设备（对接），请断开对接。有关说明，请参阅对接设备附带的说明文件。
4. 断开计算机与电源插座的连接。
5. 等待 10 至 20 秒钟，然后断开所有已连接的设备。
6. 取出所有已安装的 PC 卡和电池。

 **注意：**持拿组件和插卡时，请拿住其边缘，切勿触碰插针和接点。触摸计算机背面的金属连接器，以确保接地，并导去身上的静电。在操作过程中，请不时地接地以导去身上的静电。

7. 继续执行相应小节中的步骤：
 - [“在内存模块/调制解调器护盖下安装内存模块”](#)

- [“在键盘下安装内存模块”](#)

在内存模块/调制解调器护盖下安装内存模块

1. 将计算机翻转过来，拧下内存模块/调制解调器护盖上的固定螺钉，然后卸下护盖。



⚠ 注意： 为防止损坏内存模块连接器，请勿使用工具将内存模块固定夹分开。

2. 如果您要更换内存模块，请卸下现有的模块：
 - a. 用指尖小心地将内存模块连接器两端的固定夹分开，直至模块弹起。
 - b. 从连接器中卸下模块。

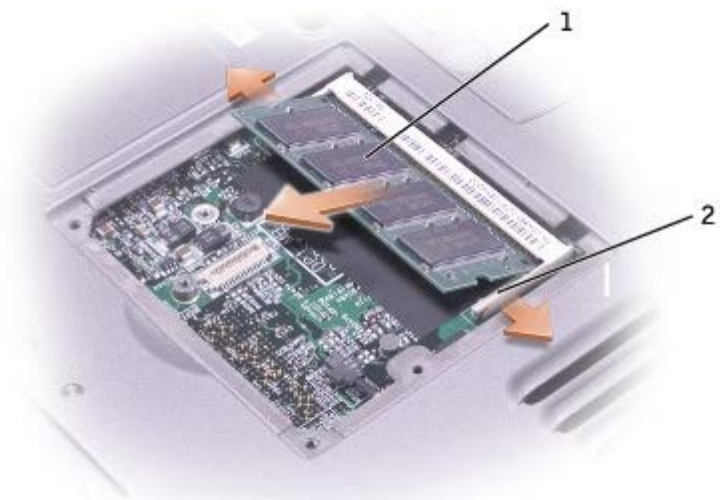

1	内存模块
2	固定夹 (2)

3. 接地并导去身上的静电，然后安装新内存模块：

a. 将模块边缘连接器中的槽口与连接器插槽中的卡舌对齐。

b. 将模块以 45 度角稳固地滑入插槽，并向下转动模块直至其卡入到位。如果未感到其卡入，请卸下并重新安装内存模块。

 注：如果内存模块安装不正确，计算机可能不会正确引导，也不会显示错误信息指出此故障。



4. 装回护盖。

 **注意：**如果护盖难以合上，请卸下并重新安装模块。强行合上护盖可能会损坏计算机。

5. 将电池插入电池槽，或将交流适配器连接至计算机和电源插座。

6. 打开计算机。

计算机将在引导过程中检测到附加内存并自动更新系统配置信息。

要确定计算机中安装的内存的容量，请：

- 在 Microsoft® Windows® XP 操作系统中，依次单击“Start”（开始）按钮、“Help and Support”（帮助和支持）和“Computer Information”（计算机信息）。
- 在 Windows 2000 中，在桌面的“My Computer”（我的电脑）图标上单击鼠标右键，然后单击“General”（常规）选项卡。

在键盘下安装内存模块

1. [卸下键盘](#)。
2. 拧下标有“DIMM1”的护盖上的两颗固定螺钉。

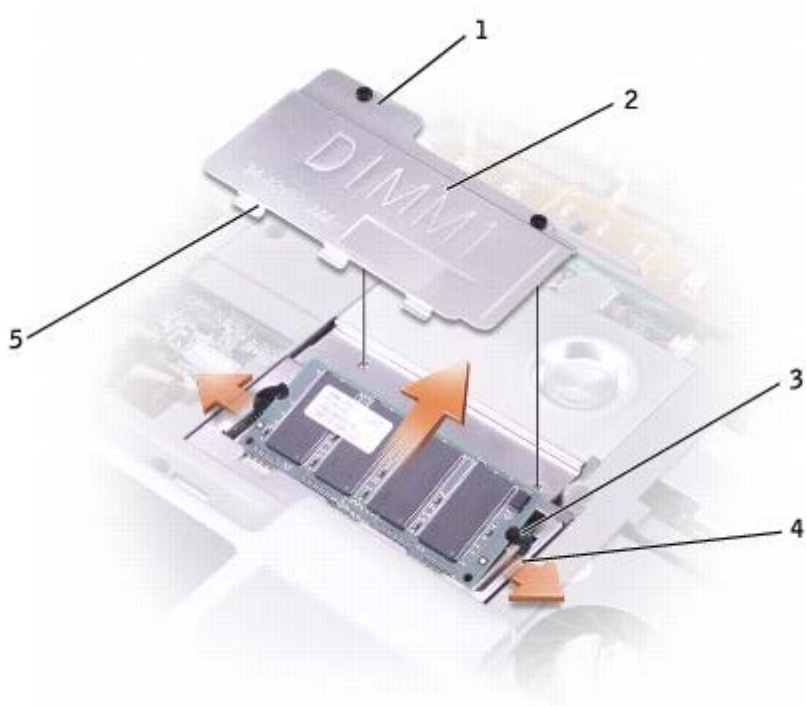

1	固定螺钉 (2)
2	DIMM1 护盖
3	内存模块
4	固定夹 (2)
5	固定卡舌 (3)

注意：为防止损坏内存模块连接器，请勿使用工具将内存模块固定夹分开。

3. 如果您要更换内存模块，请卸下现有的模块：

- a. 用指尖小心地将内存模块连接器两端的固定夹分开，直至模块弹起。
- b. 从连接器中卸下模块。

4. 接地并导去身上的静电，然后安装新内存模块：

- a. 将模块边缘连接器中的槽口与连接器插槽中的卡舌对齐。
- b. 将模块以 45 度角稳固地滑入插槽，并向下转动模块直至其卡入到位。如果未感到其卡入，请卸下并重新安装内存模块。

 **注：**如果内存模块安装不正确，计算机可能不会正确引导，也不会显示错误信息指出此故障。

5. 将 DIMM1 护盖上的 3 个固定卡舌插入内存模块连接器上方的槽口，并拧紧固定螺钉。

 **注意：**如果 DIMM1 护盖难以装回，请卸下并重新安装模块。强行合上护盖可能会损坏计算机。

6. [装回键盘](#)。
7. 将电池插入电池槽，或将交流适配器连接至计算机和电源插座。
8. 打开计算机。

计算机将在引导过程中检测到附加内存并自动更新系统配置信息。

要确定计算机中安装的内存的容量，请：

- 在 Windows XP 中，依次单击“Start”（开始）按钮、“Help and Support”（帮助和支持）和“Computer Information”（计算机信息）。
- 在 Windows 2000 中，在桌面的“My Computer”（我的电脑）图标上单击鼠标右键，然后单击“General”（常规）选项卡。

添加调制解调器

如果您在订购计算机的同时也订购了可选的调制解调器，则 Dell 已为您安装了该调制解调器。

 **警告：**在拆装计算机内部组件之前，请阅读《系统信息指南》中的安全信息。

 **注意：**持拿组件和插卡时，请拿住其边缘，切勿触碰插针和接点。

1. 确保工作表面的平整和整洁，以防止刮伤计算机外壳。
2. 保存并关闭所有打开的文件，退出所有打开的程序，然后关闭计算机。
3. 如果计算机已连接至对接设备（对接），请断开对接。有关说明，请参阅对接设备附带的说明文件。
4. 断开计算机与电源插座的连接。

5. 等待 10 至 20 秒钟，然后断开所有已连接的设备。

6. 取出所有已安装的 PC 卡和电池。

注意： 持拿组件和插卡时，请拿住其边缘，切勿触碰插针和接点。触摸计算机背面的金属连接器，以确保接地，并导去身上的静电。在操作过程中，请不时地接地以导去身上的静电。

7. 将计算机翻转过来，拧下内存模块/调制解调器护盖上的固定螺钉，然后卸下护盖。

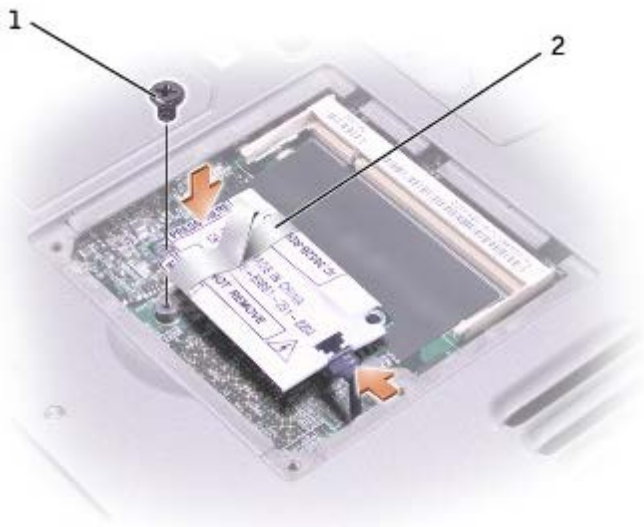

8. 如果尚未安装调制解调器，请转至 [步骤 9](#)。如果您要更换调制解调器，请卸下现有的调制解调器：

a. 拧下用于将调制解调器固定至系统板的螺钉，并将它们放在一边。

b. 将连接的推拉卡舌向正上方拉动，以将调制解调器从系统板上的连接器中取出，并断开调制解调器电缆的连接。

9. 将调制解调器电缆连接至调制解调器。

注意： 电缆连接器采用锁定式设计以确保正确插接；请勿强行连接。

10. 将调制解调器与螺孔对准，然后将调制解调器按入系统板上的连接器。

11. 拧上螺钉以将调制解调器固定至系统板。

12. 装回调制解调器护盖。

更换键盘

 **警告：** 在拆装计算机内部组件之前，请阅读《系统信息指南》中的安全说明。

1. 确保工作表面的平整和整洁，以防止刮伤计算机外壳。
2. 保存并关闭所有打开的文件，退出所有打开的程序，然后关闭计算机。
3. 如果计算机已连接至对接设备（对接），请断开对接。有关说明，请参阅对接设备附带的说明文件。
4. 断开计算机与电源插座的连接。
5. 等待 10 至 20 秒钟，然后断开所有已连接的设备。
6. 取出所有已安装的 PC 卡和电池。

 **注意：** 持拿组件和插卡时，请拿住其边缘，切勿触碰插针和接点。触摸计算机背面的金属连接器，以确保接地，并导去身上的静电。在操作过程中，请不时地接地以导去身上的静电。

7. 将显示屏打开约 180 度。
8. 使用小型平口螺丝刀或塑料划线器将中心控制护盖带槽口的右边缘撬起，并撬动护盖使其从底座中松脱。
9. 拧下键盘顶部的两颗螺钉。
10. 使用推拉卡舌向上拉动键盘，并朝显示屏的方向将其拉出底座。

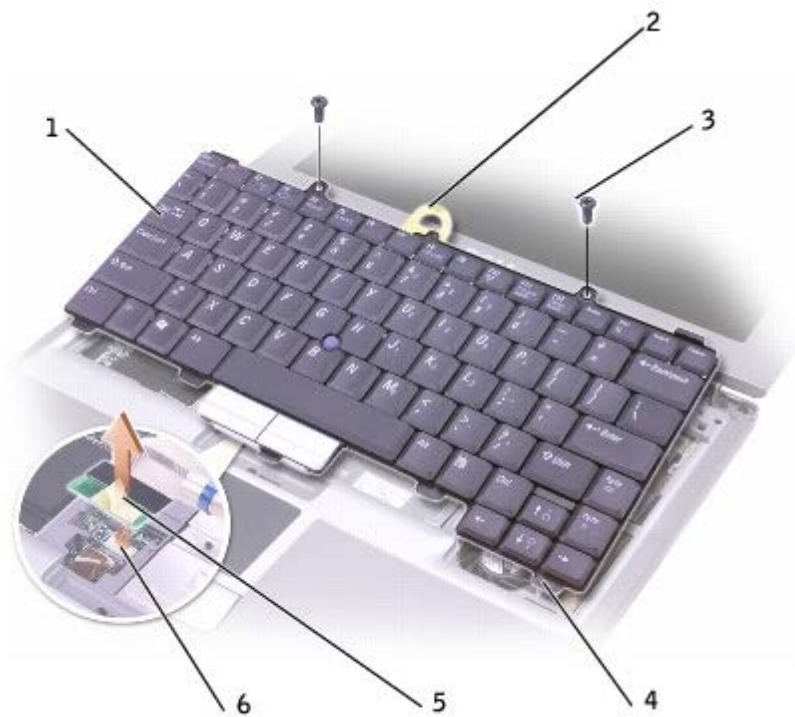

1	键盘
2	键盘推拉卡舌
3	螺钉 (2)
4	固定卡舌 (5)
5	键盘连接器推拉卡舌
6	接口连接器 (系统板)

11. 将键盘正面向下放置在掌垫上。

12. 将连接至键盘连接器的推拉卡舌向正上方拉动，以断开键盘连接器与系统板上接口连接器的连接。

要装回键盘，请：

1. 将键盘连接器连接至系统板上的接口连接器。
2. 将键盘上的五个固定卡舌分别插入其在掌垫中的相应插槽。
3. 装回键盘顶部的两颗螺钉。
4. 装回中心控制护盖，并将其向下卡入以使其与掌垫齐平。

添加小型 PCI 卡

如果您在订购计算机的同时也订购了小型 PCI 卡，则计算机已安装该插卡。

 **警告：** FCC 规则严禁用户安装 5 GHz (802.11a、802.11a/b、802.11a/b/g) 无线 LAN 小型 PCI 卡。在任何情况下，用户都不应安装此类设备。只有经过培训的 Dell 维修人员才可以安装 5 GHz 无线 LAN 小型 PCI 卡。

如果您要卸下和/或安装 2.4 GHz (802.11b、802.11b/g) 小型 PCI 卡，请按照以下说明进行操作。只能安装许可用于您的便携式计算机的产品。许可使用的小型 PCI 卡可能只能从 Dell 购买。

 **注：** 用户可以卸下和安装 2.4 GHz 无线 LAN PC 卡。

 **警告：** 在拆装计算机内部组件之前，请阅读《系统信息指南》中的安全说明。

1. 确保工作表面的平整和整洁，以防止刮伤计算机外壳。
2. 保存并关闭所有打开的文件，退出所有打开的程序，然后关闭计算机。
3. 如果计算机已连接至对接设备（对接），请断开对接。有关说明，请参阅对接设备附带的说明文件。
4. 断开计算机与电源插座的连接。
5. 等待 10 至 20 秒钟，然后断开所有已连接的设备。
6. 取出所有已安装的 PC 卡和电池。

 **注意：** 持拿组件和插卡时，请拿住其边缘，切勿触碰插针和接点。触摸计算机背面的金属连接器，以确保接地，并导去身上的静电。在操作过程中，请不时地接地以导去身上的静电。

7. [卸下键盘](#)。
8. 如果尚未安装小型 PCI 卡，请转至[步骤 9](#)。如果要更换小型 PCI 卡，请取出现有的 PCI 卡：
 - a. 断开小型 PCI 卡与所有电缆的连接。

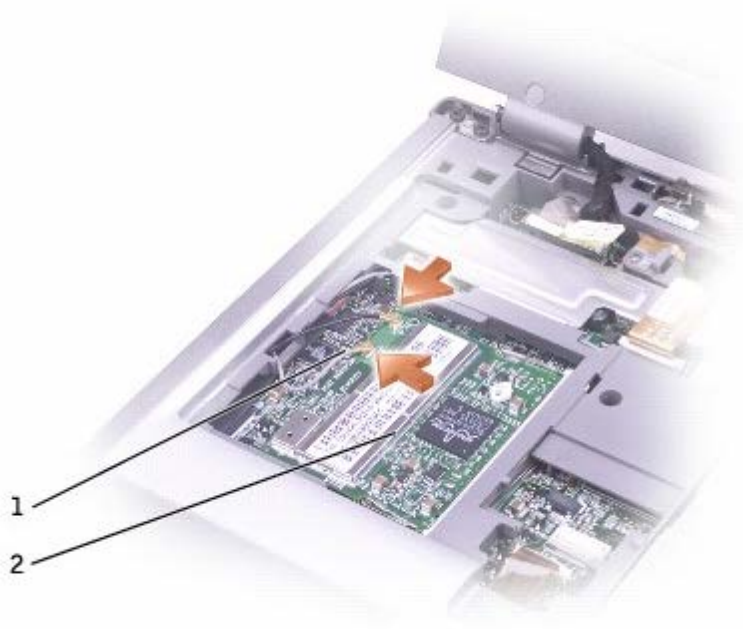

1	天线电缆 (2)
2	小型 PCI 卡

b. 松开小型 PCI 卡，方法是掰开金属固定卡舌，直至 PCI 卡轻轻弹起。

c. 从小型 PCI 卡连接器中提起小型 PCI 卡。

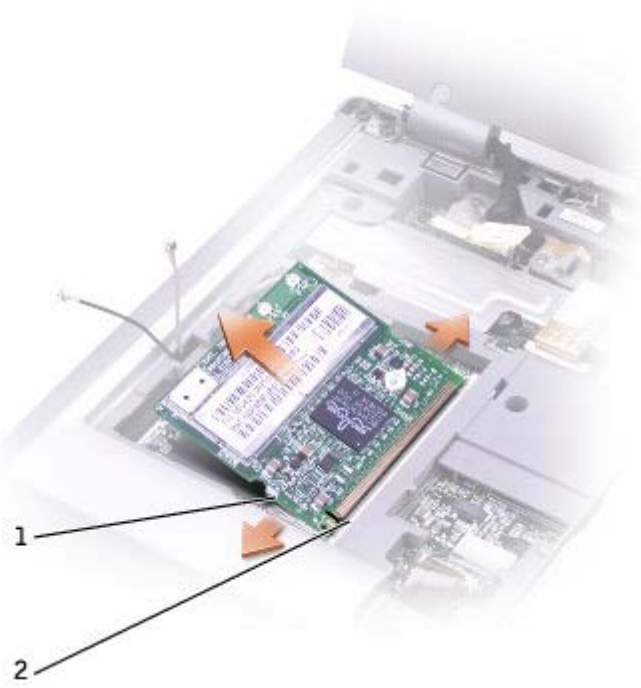

1	固定卡舌 (2)
2	小型 PCI 卡连接器

- ➡ **注意：** 为避免损坏小型 PCI 卡，切勿将电缆放置在小型 PCI 卡的上面或下面。
- ➡ **注意：** 连接器采用锁定式设计，以确保正确插接。如果插入小型 PCI 卡时感到有阻力，请检查连接器并将小型 PCI 卡重新对准连接器。
- 🔧 **注：** 如果尚未安装小型 PCI 卡，请先拆除固定天线电缆的泡沫，然后再安装 PCI 卡。

9. 将小型 PCI 卡与连接器以 45 度角对准，然后将小型 PCI 卡按入连接器，直至感到其卡入。

10. 将天线电缆连接至小型 PCI 卡。

11. [装回键盘](#)。

更换硬盘驱动器

- ⚠ **警告：** 从计算机上卸下发热的硬盘驱动器时，请勿触摸硬盘驱动器的金属外壳。
- ⚠ **警告：** 在拆装计算机内部组件之前，请阅读《系统信息指南》中的安全说明。
- ➡ **注意：** 为防止数据丢失，卸下硬盘驱动器之前请先关闭计算机。如果计算机处于打开状态、等待模式或休眠模式，请勿卸下硬盘驱动器。

 **注意：**硬盘驱动器极易损坏；即使轻微的撞击也可能损坏驱动器。

 **注：**对于不是 Dell 提供的硬盘驱动器，Dell 不保证其兼容性，也不提供支持。

要更换硬盘驱动器托架中的硬盘驱动器，请：

1. 确保工作表面的平整和整洁，以防止刮伤计算机外壳。
2. 保存并关闭所有打开的文件，退出所有打开的程序，然后关闭计算机。
3. 如果计算机已连接至对接设备（对接），请断开对接。有关说明，请参阅对接设备附带的说明文件。
4. 断开计算机与电源插座的连接。
5. 等待 10 至 20 秒钟，然后断开所有已连接的设备。
6. 取出所有已安装的 PC 卡和电池。

 **注意：**持拿组件和插卡时，请拿住其边缘，切勿触碰插针和接点。触摸计算机背面的金属连接器，以确保接地，并导去身上的静电。在操作过程中，请不时地接地以导去身上的静电。

7. 将计算机翻转过来，拧下硬盘驱动器螺钉。

 **注意：**硬盘驱动器未安装在计算机中时，请将其放入保护性防静电包装中。请参阅《系统信息指南》中的“防止静电损害”。

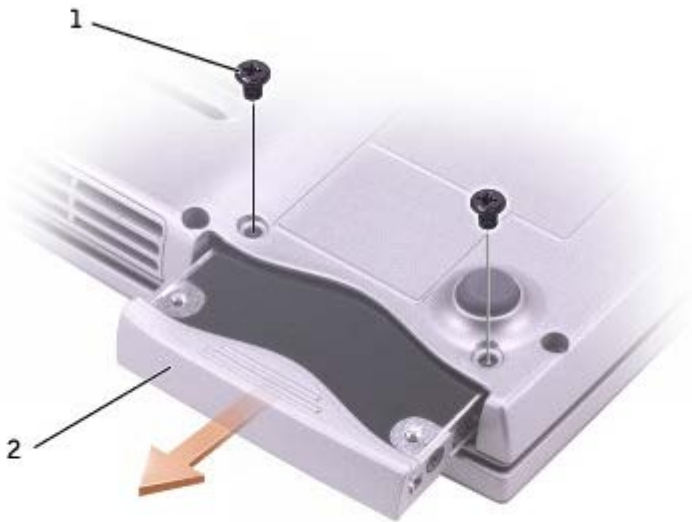

8. 将硬盘驱动器滑出计算机。

9. 拆开新驱动器的包装。

保存好原始包装，以备将来存放或运送硬盘驱动器时使用。

 **注意：**将驱动器滑入到位时用力要稳定而均匀。如果用力过大，可能会损坏连接器。

10. 将硬盘驱动器滑入托架直至其完全就位。
 11. 装回并拧紧螺钉。
 12. 使用操作系统 CD 为计算机安装操作系统。
 13. 使用 Drivers and Utilities CD 为计算机安装驱动程序和公用程序。
-

更换蓝牙™模块

 **警告：**在拆装计算机内部组件之前，请阅读《系统信息指南》中的安全说明。

1. 确保工作表面的平整和整洁，以防止刮伤计算机外壳。
2. 保存并关闭所有打开的文件，退出所有打开的程序，然后关闭计算机。
3. 如果计算机已连接至对接设备（对接），请断开对接。有关说明，请参阅对接设备附带的说明文件。
4. 断开计算机与电源插座的连接。
5. 等待 10 至 20 秒钟，然后断开所有已连接的设备。
6. 取出所有已安装的 PC 卡和电池。

 **注意：**持拿组件和插卡时，请拿住其边缘，切勿触碰插针和接点。触摸计算机背面的金属连接器，以确保接地，并导去身上的静电。在操作过程中，请不时地接地以导去身上的静电。

7. 将计算机翻转过来，拧下蓝牙模块护盖上的固定螺钉，然后卸下护盖。

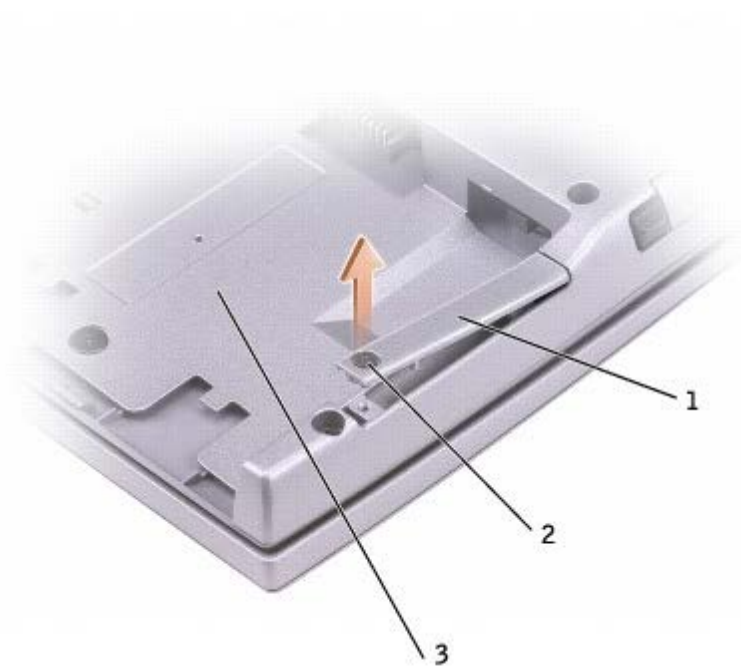

1	蓝牙模块护盖
2	固定螺钉
3	电池槽

8. 卸下现有的模块:

- a. 将蓝牙模块从插槽中拉出。
- b. 断开模块与电缆的连接。

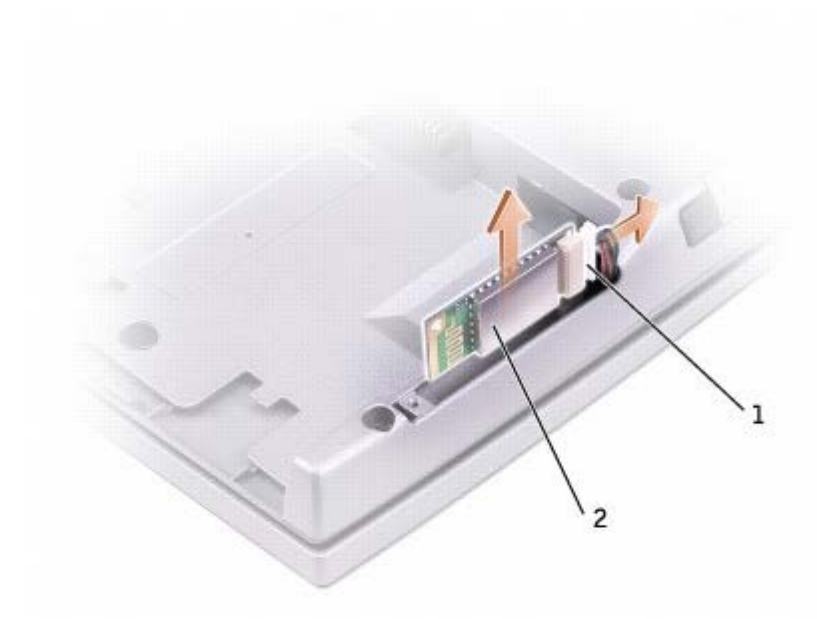

1	蓝牙电缆
2	蓝牙模块（正面）

9. 确保蓝牙模块的正面（银色）朝外，并将电缆连接至模块。

10. 将模块插入插槽。

11. 装回护盖，并拧紧固定螺钉。

使用 PC 卡

- [PC 卡类型](#)
 - [PC 卡挡片](#)
 - [扩展 PC 卡](#)
 - [安装 PC 卡](#)
 - [卸下 PC 卡或挡片](#)
-

PC 卡类型

有关支持的 PC 卡的信息，请参阅“[规格](#)”。



注：PC 卡不是可引导设备。

PC 卡插槽有一个连接器，可支持一个 I 类或 II 类 PC 卡。PC 卡插槽支持 CardBus 技术和扩展 PC 卡。PC 卡的“类型”是指其厚度，而不是功能。

PC 卡挡片

计算机出厂时在 PC 卡插槽中安装了塑料挡片。挡片可以防止灰尘和其它微粒进入未使用的插槽。请保存好挡片，以备插槽中不安装 PC 卡时使用；其它计算机的挡片可能不适用于您的计算机。

要卸下挡片，请参阅“[卸下 PC 卡或挡片](#)”。

扩展 PC 卡

扩展 PC 卡（例如无线网络适配器）比标准 PC 卡长，并伸到计算机外部。使用扩展 PC 卡时，请遵循以下预防措施：

- 保护好已安装扩展 PC 卡的外露端。如果扩展 PC 卡的外露端受到撞击，可能会损坏系统板。
 - 将计算机装入便携包之前，请始终先取出扩展 PC 卡。
-

安装 PC 卡

 **警告：**在拆装计算机内部组件之前，请阅读《系统信息指南》中的安全信息。

您可以在计算机运行时安装 PC 卡，计算机会自动检测到该 PC 卡。

PC 卡通常用一个标记（例如三角形或箭头）说明应将哪一端插入插槽。PC 卡采用锁定式设计，可以防止不正确插接。如果 PC 卡的方向不明确，请参阅其附带的说明文件。

要安装 PC 卡，请：

1. 拿住 PC 卡并使其带有方向标记的一端指向插槽，同时使 PC 卡的上面朝上。可能需要将闩锁按至“in”的位置才能插入 PC 卡。
2. 将 PC 卡滑入插槽，直至其在连接器中完全就位。



如果在插入 PC 卡时遇到的阻力过大，请不要强行将其插入。请检查 PC 卡的方向，然后再试一次。



计算机能够识别大多数 PC 卡，并自动载入相应的设备驱动程序。如果配置程序提示您载入制造商提供的驱动程序，请使用 PC 卡附带的软盘或 CD。

卸下 PC 卡或挡片

 **警告：**在拆装计算机内部组件之前，请阅读《系统信息指南》中的安全信息。

 **注意：**从计算机中取出 PC 卡之前，请先使用任务栏上的 PC 卡配置公用程序  选择 PC 卡并使其停止工作。如果未在配置公用程序中停止 PC 卡的运行，则可能会丢失数据。请勿尝试通过拔 PC 卡电缆（如果已连接）的方法来弹出 PC 卡。

1. 按下弹出按钮。
2. 再次按下弹出按钮。
3. 轻轻取出 PC 卡。



请保存好挡片，以备插槽中不安装 PC 卡时使用。挡片可以防止灰尘和其它微粒进入未使用的插槽。

使用系统设置程序

- [概览](#)
 - [查看系统设置程序屏幕](#)
 - [系统设置程序屏幕](#)
 - [常用选项](#)
-

概览



注：您的操作系统可能会自动配置系统设置程序中的大多数选项，从而替代您通过系统设置程序设置的选项。（但是“External Hot Key” [外部热键] 选项例外，您只能通过系统设置程序禁用或启用此选项。）有关配置操作系统功能的详细信息，请参阅 Microsoft® Windows® 帮助 (Windows 2000) 或 [Windows 帮助和支持中心](#) (Windows XP)。

您可以使用系统设置程序进行以下操作：

- 设置或更改用户可选的功能，例如计算机密码
- 验证计算机当前的配置信息，例如系统内存容量

请在完成计算机设置后运行系统设置程序，以熟悉系统的配置信息和可选设置。您需要记下这些信息以备将来参考。

系统设置程序屏幕显示了计算机当前的设置信息和设置，例如：

- 系统配置
- 引导顺序
- 引导（启动）配置和对接设备配置设置
- 基本设备配置设置
- 系统安全保护和硬盘驱动器密码设置



注意：请勿更改系统设置程序的设置，除非您是高级计算机用户或者 Dell 技术支持指导您这样做。某些更改可能会使您的计算机运行不正常。

查看系统设置程序屏幕

1. 打开（或重新启动）计算机。

2. 系统显示 DELL™ 徽标时，立即按  键。如果等待时间过长，系统已显示 Windows 徽标，则请继续等待直至看到 Windows 桌面。然后关闭计算机并再试一次。

系统设置程序屏幕

每个屏幕的左侧列出了系统设置程序选项。每个选项的右侧是该选项的设置或值。您可以更改屏幕上呈高亮度显示的设置。不能更改的选项或值（因为它们由计算机确定）则以蓝色文本显示。

屏幕右上角显示了有关当前高亮度显示选项的帮助信息，右下角显示了有关计算机的信息。系统设置程序的按键功能列在屏幕的底部。

常用选项

对于某些选项，您必须重新引导计算机才能使新的设置生效。

更改引导顺序



引导顺序告诉计算机到哪里寻找启动操作系统所需的软件。您可以使用系统设置程序的“Boot Order”（引导顺序）页面控制引导顺序并启用/禁用设备。



 **注：**要更改仅使用一次的引导顺序，请参阅“[执行一次性引导](#)”。

“Boot Order”（引导顺序）页面显示了计算机中可能安装的可引导设备的一般性列表，包括但不限于以下设备：

- 软盘驱动器
- 内部 HDD
- CD/DVD/CD-RW 驱动器

在引导例行程序过程中，计算机从列表的顶部开始扫描每个已启用的设备，以寻找操作系统启动文件。计算机找到该文件时，将停止搜索并启动操作系统。

要控制引导设备，请按  键或  键选择（高亮度显示）设备，然后启用或禁用该设备，或者改变其在列表中的顺序。

- 要启用或禁用设备，请高亮度显示该项目并按  键。已启用项目为白色，其左侧显示一个小三角；已禁用项目为蓝色或呈暗色，且旁边没有小三角。
- 要重新排列设备在列表中的顺序，请高亮度显示设备，然后按  键或  键（不区分大小写）向上或向下移动高亮度显示的设备。

在您保存更改并退出系统设置程序后，引导顺序更改将立即生效。

执行一次性引导

您无需进入系统设置程序即可设置仅使用一次的引导顺序。（也可以使用此过程引导硬盘驱动器上诊断公用程序分区中的 Dell 诊断程序。）

1. 关闭计算机。
2. 如果计算机已连接至对接设备（对接），请断开对接。有关说明，请参阅对接设备附带的说明文件。
3. 将计算机连接至电源插座。
4. 打开计算机。系统显示 DELL 徽标时，立即按  键。如果等待时间过长，系统已显示 Windows 徽标，则请继续等待直至看到 Windows 桌面。然后关闭计算机并再试一次。
5. 系统显示引导设备列表时，高亮度显示您想从其引导的设备并按  键。

计算机将引导至选定的设备。

下一次重新引导计算机时，将恢复先前的引导顺序。

更改 COM 端口

“Serial Port”（串行端口）使您可以映射串行端口 COM 地址，或者禁用串行端口及其地址，从而释放计算机资源以供其它设备使用。

启用红外线传感器

1. 进入系统设置程序：

a. 打开计算机。

b. 系统显示 DELL™ 徽标时，按  键。

2. 不断按   组合键，直至找到“Basic Device Configuration”（基本设备配置）下的“Infrared Data Port”（红外线数据端口）。

 **注：**请确保您选择的 COM 端口与分配给串行连接器的 COM 端口不同。

3. 按下箭头键选择“Infrared Data Port”（红外线数据端口）设置，并按右箭头键将设置更改为 COM 端口。

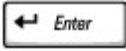
4. 按  键选择“Save changes and reboot”（保存更改并重新引导），然后按  键保存更改并退出系统设置程序。如果系统提示您重新启动计算机，请单击“Yes”（是）。

5. 按照屏幕上的说明进行操作。

6. 启用红外线传感器后，单击“Yes”（是）以重新启动计算机。

启用红外线传感器之后，可以使用它建立通向红外线设备的链路。要设置和使用红外线设备，请参阅红外线设备说明文件和 [Windows 帮助和支持中心](#)（Windows 2000 中为 Windows 帮助）。

使用 Microsoft® Windows® XP

- [帮助和支持中心](#)
- [切换到经典视图](#)
- [清理桌面向导](#)
- [将信息转移到新计算机](#)
- [用户帐户和快速用户切换](#)
- [设置家庭和办公网络](#)
- [Internet 连接防火墙](#)



注：Windows XP Home Edition 和 Windows XP Professional 具有不同的功能和外观。此外，Windows XP Professional 中的可用选项会因计算机是否连接到域而有所不同。

帮助和支持中心

帮助和支持中心提供了有关 Microsoft® Windows® XP 操作系统的帮助，还提供了其它支持和教学工具。要访问帮助和支持中心，请单击“Start”（开始）按钮，并单击“Help and Support”（帮助和支持）。

切换到经典视图

您可以将控制面板、开始菜单和 Microsoft® Windows® 桌面的外观更改为早期 Windows 操作系统的经典视图。

控制面板

控制面板按照以任务为导向的类别显示信息。如果您习惯于使用以图标为导向的经典控制面板执行特定任务，则可以切换到经典图标视图。

1. 单击“Start”（开始）按钮，并单击“Control Panel”（控制面板）。
2. 单击“Control Panel”（控制面板）窗口左上方区域的“Switch to Classic View”（切换到经典视图）或“Switch to Category View”（切换到分类视图）。

开始菜单

1. 在任务栏的空白区域单击鼠标右键。
2. 单击“Properties”（属性），并单击“Start Menu”（‘开始’菜单）选项卡。
3. 单击“Classic Start Menu”（经典‘开始’菜单），并单击“OK”（确定）。

窗口和按钮外观

1. 在主桌面屏幕的任意位置单击鼠标右键，然后单击“Properties”（属性）。
 2. 单击“Appearance”（外观）选项卡。
 3. 在“Windows and buttons”（窗口和按钮）下拉式菜单中，单击“Windows Classic style”（Windows 经典样式）。
 4. 要自定义颜色、字体和其它经典桌面选项，请单击“Advanced”（高级）。
 5. 完成外观选项的设置后，单击“OK”（确定）。
-

清理桌面向导

清理桌面向导会将不常用的桌面图标从桌面移到指定的文件夹。默认情况下，该向导在您首次启动计算机的 7 天后运行，此后每 60 天运行一次。移动桌面图标后，“Start”（开始）菜单的外观将随之更改。

要关闭清理桌面向导，请：

1. 在桌面的空白位置单击鼠标右键，并单击“Properties”（属性）。
2. 单击“Desktop”（桌面）选项卡，并单击“Customize Desktop”（自定义桌面）。
3. 单击“Run Desktop Cleanup Wizard every 60 days”（每 60 天运行桌面清理向导）以清除复选标记。
4. 单击“OK”（确定）。

要随时运行清理桌面向导，请：

1. 在桌面的空白位置单击鼠标右键，并单击“Properties”（属性）。
 2. 单击“Desktop”（桌面）选项卡，并单击“Customize Desktop”（自定义桌面）。
 3. 单击“Clean Desktop Now”（现在清理桌面）。
 4. 系统显示“Desktop Cleanup Wizard”（清理桌面向导）屏幕时，单击“Next”（下一步）。
 5. 要保留桌面上的图标，请单击图标名称以清除复选标记，然后单击“Next”（下一步）。
 6. 单击“Finish”（完成）以删除快捷方式图标并关闭向导。
-

将信息转移到新计算机

Microsoft® Windows® XP 操作系统提供了文件和设置转移向导，用于将数据从源计算机转移到新计算机。可以转移的数据包括：

- 电子邮件
- 工具栏设置
- 窗口大小
- Internet 书签

您可以通过网络或串行连接将数据转移到新计算机，或者将数据存储存储在可移动介质（例如可写 CD 或软盘）中。

要准备新计算机以进行文件转移，请：

1. 单击“Start”（开始）按钮，指向“**A**ll Programs”（所有程序）® “**A**ccessories”（附件）® “**S**ystem Tools”（系统工具），然后单击“Files and Settings Transfer Wizard”（文件和设置转移向导）。
2. 系统显示“Files and Settings Transfer Wizard”（文件和设置转移向导）欢迎屏幕时，单击“Next”（下一步）。
3. 在“Which computer is this?”（这是哪台计算机？）屏幕上，单击“New Computer”（新计算机），并单击“Next”（下一步）。
4. 在“Do you have a Windows XP CD?”（您有 Windows XP CD 吗？）屏幕上，单击“I will use the wizard from the Windows XP

CD”（我将使用 Windows XP CD 中的向导），并单击“Next”（下一步）。

5. 系统显示“Now go to your old computer”（请转到您的旧计算机）屏幕时，转到您的旧（源）计算机。此时请勿单击“Next”（下一步）。

要复制旧计算机的数据，请：

1. 将 Windows XP 操作系统 CD 放入旧计算机。
2. 在“Welcome to Microsoft Windows XP”（欢迎使用 Microsoft Windows XP）屏幕上，单击“Perform additional tasks”（执行其他任务）。
3. 在“What do you want to do?”（您希望做什么？）下，单击“Transfer files and settings”（转移文件和设置）。
4. 在“Files and Settings Transfer Wizard”（文件和设置转移向导）欢迎屏幕中，单击“Next”（下一步）。
5. 在“Which computer is this?”（这是哪台计算机？）屏幕上，单击“Old Computer”（旧计算机），并单击“Next”（下一步）。
6. 在“Select a transfer method”（选择转移方法）屏幕上，单击您要使用的转移方法。
7. 在“What do you want to transfer?”（要转移哪些项目？）屏幕上，选择要转移的项目，然后单击“Next”（下一步）。

信息复制完成后，系统将显示“Completing the Collection Phase”（正在完成收集阶段）屏幕。

8. 单击“Finish”（完成）。

要将数据转移到新计算机，请：

1. 在新计算机的“Now go to your old computer”（请转到您的旧计算机）屏幕上，单击“Next”（下一步）。
2. 在“Where are the files and settings?”（文件和设置在哪儿？）屏幕上，选择您先前选择的设置和文件转移方法，然后单击“Next”（下一步）。

该向导将读取所收集的文件和设置，并将它们应用至新计算机。

应用所有设置和文件后，系统将显示“Finished”（完成）屏幕。

3. 单击“Finished”（完成）并重新启动新计算机。

用户帐户和快速用户切换

添加用户帐户

安装 Microsoft® Windows® XP 操作系统之后，管理员或具有管理员权限的用户可以创建其他用户帐户。

1. 单击“Start”（开始）按钮，并单击“Control Panel”（控制面板）。
2. 在“Control Panel”（控制面板）窗口中，单击“User Accounts”（用户帐户）。
3. 在“Pick a task”（挑选一项任务）下，单击“Create a new account”（创建一个新帐户）。
4. 在“Name the new account”（为新帐户起名）下，键入新用户的名称并单击“Next”（下一步）。
5. 在“Pick an account type”（挑选一个帐户类型）下，单击以下选项之一：
 - “Computer administrator”（计算机管理员）— 可以更改所有计算机设置。
 - “Limited”（受限）— 仅能更改个人设置（例如您的密码）。您无法安装程序或使用 Internet。
6. 单击“Create Account”（创建帐户）。

快速用户切换



注：如果计算机运行的是 Windows XP Professional 并且是计算机域的成员，或者计算机内存少于 128 MB，则不能使用快速用户切换。

快速用户切换允许多个用户访问一台计算机，而无需注销原来的用户。

1. 单击“Start”（开始）按钮，并单击“Log Off”（注销）。
2. 在“Log Off Windows”（注销 Windows）窗口中，单击“Switch User”（切换用户）。

使用快速用户切换时，由于先前用户正在使用的程序仍在后台运行，所以您的计算机的运行速度可能较慢。另外，多媒体程序（例如游戏和 DVD 软件）可能无法与快速用户切换配合使用。有关详情，请参阅 [Windows 帮助和支持中心](#)。

设置家庭和办公网络

连接网络适配器

将计算机连接至网络之前，必须先在计算机中安装网络适配器并连接可以正常工作的网络电缆。

要连接网络电缆，请：

 **注：** 插入电缆直至其卡入到位，然后轻轻拉动电缆以确保其连接稳固。

1. 将网络电缆连接至计算机背面的网络适配器连接器。

 **注：** 请勿将网络电缆连接至墙上的电话插孔。

2. 将可以正常工作的网络电缆的另一端连接至网络连接设备（例如墙上的网络插孔）。

网络安装向导

Microsoft® Windows® XP 操作系统提供了网络安装向导，用于指导您设置家庭或小型办公室中计算机之间的文件、打印机或 Internet 连接共享。

1. 单击“Start”（开始）按钮，指向“**A**ll Programs”（所有程序）® “**A**ccessories”（附件）® “**C**ommunications”（通讯），然后单击“Network Setup Wizard”（网络安装向导）。
2. 在欢迎屏幕上，单击“**N**ext”（下一步）。
3. 单击“**C**hecklist for creating a network”（创建网络的清单）。

 **注：** 选择“**T**his computer connects directly to the Internet”（这台计算机直接连接到 Internet）连接方式将启用随 Windows XP 提供的集成防火墙。

4. 完成清单中的步骤和要求的准备工作。
5. 返回网络安装向导，并按照屏幕上的说明进行操作。

Internet 连接防火墙

将计算机连接至 Internet 后，Internet 连接防火墙可以为计算机提供基本的保护，以防止他人擅自访问计算机。运行网络安装向导后防火墙将自动启用。启用用于网络连接的防火墙后，防火墙图标将显示在控制面板的“Network Connections”（网络连接）部分，背景为红色。

请注意，启用 Internet 连接防火墙后仍然需要使用病毒检查软件。

有关详情，请参阅[帮助和支持中心](#)。

使用电池

- [电池性能](#)
 - [检查电池电量](#)
 - [为电池充电](#)
 - [取出电池](#)
 - [安装电池](#)
 - [存放电池](#)
-

电池性能

 **注：**便携式计算机使用的电池仅在计算机有限保修期的第一年内享受保修服务。有关您的 Dell 计算机的保修详细信息，请参阅《系统信息指南》或计算机附带的其它说明文件。

为了获得最佳计算机性能，并保留 BIOS 设置，请始终在安装主电池的情况下运行 Dell™ 便携式计算机。计算机未连接至电源插座时，可以使用电池运行计算机。标准配置为在电池槽中配备一个电池。

电池使用时间取决于运行情况。当您执行以下操作（包括但不限于）时，电池的使用时间将显著缩短：

 **注：**在向 CD 写入数据时，建议您将计算机连接至电源插座。

- 使用光盘驱动器，尤其是 DVD 和 CD-RW 驱动器
- 使用无线通信设备、PC 卡或 USB 设备
- 使用高亮度显示设置、3D 屏幕保护程序或其它耗电量大的程序（例如 3D 游戏）
- 在[最佳性能模式](#)下运行计算机

您可以在[将电池放入计算机](#)之前[检查电池电量](#)。您还可以设置电源管理选项，以便在[电池电量不足](#)时向您发出警报。

 **警告：**使用不兼容的电池可能会增加火灾或爆炸的危险。更换电池时，请仅使用从 Dell 购买的兼容电池。此锂离子电池设计为与您的 Dell™ 计算机配合使用。请勿将其它计算机的电池用于您的计算机。

 **警告：**请勿将电池随普通家庭废弃物一起丢弃。当电池不能再充电时，请致电当地废品处理机构或环境保护机构，获取关于处理锂离子电池的建议。请参阅《系统信息指南》中的电池处理说明。

 **警告：** 电池使用不当可能会增加火灾或化学烧伤的危险。请勿刺破、焚烧或拆开电池，或将电池暴露在温度超过 65° C (149° F) 的环境下。请将电池放在远离儿童的地方。处理损坏或泄漏的电池时请千万小心。如果电池受损，电解液可能会从电池中泄漏出来，造成人身伤害或设备损坏。

检查电池电量

Microsoft® Windows® 电表窗口和  图标、电池电量表、电池状况计量表和电池低电量警告均可提供有关电池电量的信息。

Dell QuickSet 电池表



如果系统已安装 [Dell QuickSet](#)，则按   组合键将显示 QuickSet 电池表。

“Battery Meter”（电池表）屏幕显示了计算机中电池的状态、充电程度和充电完成时间。

 **注：** 您可以使用对接设备为计算机电池充电。但是，对接设备中的电池不能为对接设备或计算机供电。

另外，如果计算机已连接至对接设备（对接），则“Battery Meter”（电池表）屏幕将包括“Dock Battery”（对接电池）选项卡，该选项卡将显示对接设备电池的充电程度和当前状态。

“Battery Meter”（电池表）屏幕中可显示以下图标：

	<ul style="list-style-type: none">• 计算机或对接设备正在使用电池电源运行。• 电池正在放电或处于闲置状态。
	<ul style="list-style-type: none">• 计算机或对接设备已连接至电源插座，并正在使用交流电源运行。• 电池正在充电。
	<ul style="list-style-type: none">• 计算机或对接设备已连接至电源插座，并正在使用交流电源运行。• 电池正在放电、闲置或充电。

有关 QuickSet 的详细信息，请在任务栏的  图标上单击鼠标右键，并单击“Help”（帮助）。

Microsoft Windows 电表

Windows 电表可表明剩余的电池电量。要查看电表，请双击任务栏上的  图标。有关“Power Meter”（电表）选项卡的详细信息，请参阅“[电源管理](#)”。

如果计算机已连接至电源插座，系统将显示  图标。

电量表

按电池电量表上的状态按钮可以使充电级别指示灯亮起。每个指示灯表示大约 20% 的电池总电量。例如，如果电池的剩余电量为 80%，则有四个指示灯亮起。如果没有指示灯亮起，则表明电池已没有电。



电池状况计量表

电池使用时间在很大程度上取决于充电次数。几百个充电放电周期后，电池的充电量将会降低，或者说使用时间将缩短。要检查电池的使用状况，请按住电池电量表上的状态按钮至少 3 秒钟。如果没有指示灯亮起，则表明电池状况良好，电池的充电量可达到原充电量的 80% 以上。每亮起一个指示灯，则表明充电量进一步降低。如果有五个指示灯亮起，则表明充电量已低于原充电量的 60%，您应该考虑更换电池。有关电池使用时间的详细信息，请参阅“[规格](#)”。

低电量警告

-  **注意：** 为避免数据丢失或损坏，请在出现低电量警告后立即保存工作，然后将计算机连接至电源插座，或者在模块托架中安装第二个电池。如果电池电量完全耗尽，计算机将自动启动等待模式。

当电池电量消耗大约 90% 时，系统将弹出窗口向您发出警告。有关低电量警告的详细信息，请参阅“[电源管理](#)”。

为电池充电

 **注：**当计算机处于打开状态时，充电时间要长一些。电池可以在计算机内放置任意长时间。电池的内部电路可以防止电池过度充电。

每次将计算机连接至电源插座，或将电池装入已连接至电源插座的计算机时，计算机均会检查电池的电量 and 温度。如果有必要，交流适配器将为电池充电并保持电池电量。

如果电池由于在计算机中使用或处于温度较高的环境中而变热，则将计算机连接至电源插座时，电池可能无法充电。

如果  指示灯呈绿色和橙色交替闪烁，则表示电池过热，无法充电。断开计算机与电源插座的连接，使计算机和电池冷却至室温。然后将计算机连接至电源插座，并继续为电池充电。

有关解决电池问题的详细信息，请参阅“[电源问题](#)”。

取出电池

 **警告：**在拆装计算机内部组件之前，请阅读《系统信息指南》中的安全信息。

 **警告：**在执行这些步骤之前，请先从墙上的电话插孔断开调制解调器的连接。

 **注意：**如果要在计算机处于等待模式时更换电池，则您最多有 90 秒的时间来完成电池更换操作。90 秒后，计算机将关闭并丢失所有未保存的数据。

1. 确保计算机已关闭、暂挂于电源管理模式或已连接至电源插座。
2. 如果计算机已连接至对接设备（对接），请断开对接。有关说明，请参阅对接设备附带的说明文件。
3. 滑动并按住计算机底部的电池槽释放门锁，然后从电池槽中取出电池。



安装电池

 **警告：** 在拆装计算机内部组件之前，请阅读《系统信息指南》中的安全信息。

将电池滑入电池槽直至释放门锁发出咔嗒声。

存放电池

如果您准备长期存放计算机，请取出电池。电池经过长期存放后，电量将会耗尽。使用经过长期存放的电池之前，请[重新为电池充满电](#)。

使用显示屏

- [调节亮度](#)
- [切换视频图像](#)
- [设置显示分辨率](#)

调节亮度

当 Dell™ 计算机使用电池电源运行时，您可以使用相应的显示[键盘快捷键](#)将亮度设置为可以舒适观看的最低设置，以节省电池电量。

如果系统已安装 [Dell QuickSet](#)，则 QuickSet “Brightness Meter”（亮度表）将显示显示屏当前的亮度设置。在任务栏的  图标上单击鼠标右键可以在屏幕上启用或禁用 “Brightness Meter”（亮度表）。







1	亮度表
---	-----

 **注：**默认情况下，“Brightness Meter”（亮度表）显示在显示屏的右下角。您可以单击亮度表并将其拖动到新位置，之后亮度表将始终在新位置显示。

 **注：**亮度键盘快捷键仅对便携式计算机的显示屏起作用，对连接至便携式计算机或对接设备的显示器不起作用。如果尝试在计算机连接至外部显示器时更改亮度级别，系统将显示 “Brightness Meter”（亮度表），但不能更改显示器的亮度级别。



您可以通过 QuickSet 任务栏菜单启用或禁用 “Brightness Meter”（亮度表）。如果已启用亮度表，请按以下按键调节亮度：

- 按   组合键仅增加集成显示屏（不包括外部显示器）的亮度。
- 按   组合键仅减小集成显示屏（不包括外部显示器）的亮度。

有关 QuickSet 的详细信息，请在任务栏的  图标上单击鼠标右键，并单击 “Help”（帮助）。

切换视频图像

如果计算机在启动时连接了外部设备（例如外部显示器或投影机）并且外部设备处于打开状态，则图像既可能显示在显示屏上，也可能显示在外部设备上。

按   组合键可以将视频图像切换至显示屏、外部设备或者在显示屏和外部设备上同时显示。

设置显示分辨率

要使某个程序能够在特定的分辨率下显示，则视频控制器和显示屏都必须支持该程序，并且必须安装必要的[视频驱动程序](#)。

在更改任何默认显示设置之前，请记下默认设置以备将来参考。

 **注：**请仅使用 Dell 安装的视频驱动程序，它经过专门设计，可以与 Dell 安装的操作系统配合使用以提供最佳性能。

如果您选择的分辨率或颜色数超出显示屏支持的范围，设置将自动调整为最接近的可能设置。

Microsoft® Windows® XP

1. 单击“Start”（开始）按钮，并单击“Control Panel”（控制面板）。
2. 在“Pick a category”（选择一个类别）下，单击“Appearance and Themes”（外观和主题）。
3. 在“Pick a task...”（选择一个任务...）下，单击您要更改的区域，或者在“or pick a Control Panel icon”（或选择一个控制面板图标）下，单击“Display”（显示）。
4. 尝试使用不同的“Colors quality”（颜色质量）和“Screen resolution”（屏幕分辨率）设置。

Windows 2000

1. 单击“Start”（开始）按钮，指向“Settings”（设置），然后单击“Control Panel”（控制面板）。
2. 双击“Display”（显示）图标，并单击“Settings”（设置）选项卡。
3. 尝试使用不同的“Colors”（颜色）和“Screen area”（屏幕区域）设置。

 **注：**分辨率越高，屏幕上显示的图标和文本越小。

如果视频分辨率设置高于显示屏支持的分辨率，计算机将进入全景模式。在全景模式中，屏幕无法完全显示。例如，您可能无法看到平时显示在桌面底部的任务栏。要查看屏幕的其余部分，请使用触摸板或定点杆上下左右移动。

 **注意：**使用外部显示器不支持的刷新率会损坏显示器。调整外部显示器的刷新率之前，请参阅显示器的用户指南。

使用键盘和触摸板

- [数字小键盘](#)
 - [键盘快捷键](#)
 - [触摸板](#)
 - [更换定点杆帽](#)
-

数字小键盘



数字小键盘的功能类似于外部键盘上的数字小键盘。小键盘上的每个按键均有多种功能。小键盘上的数字和符号以蓝色标记于小键盘按键的右侧。



要键入数字或符号，请按住  键并按所需按键。

- 要启用小键盘，请按   组合键。  指示灯亮起，表明已启用小键盘。

- 要禁用小键盘，请再次按   组合键。
-

键盘快捷键

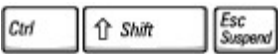
系统功能

	打开“Task Manager”（任务管理器）窗口
	启用和禁用数字小键盘
	启用和禁用滚动锁定



电池

	显示 Dell™ QuickSet “Battery Meter” （电池表）（如果已安装 QuickSet）
--	---

CD 或 DVD 托盘

	将托盘弹出驱动器（如果已安装 Dell QuickSet ）
---	--

显示功能

	将视频图像切换至下一个显示选项。选项包括集成显示屏、外部显示器和两者同时显示。
	仅增大集成显示屏（不包括外部显示器）的亮度。
	仅减小集成显示屏（不包括外部显示器）的亮度。

无线电（包括无线联网和蓝牙™）

	启用和禁用无线电，包括无线联网和蓝牙（均为可选）
--	--------------------------

电源管理



激活电源管理模式。您可以使用“Power Options Properties”（电源选项属性）窗口中的[“Advanced”（高级）选项卡](#)重新设置此键盘快捷键，以激活不同的电源管理模式。

扬声器功能

	增大集成扬声器和外部扬声器（如果已连接）的音量
	减小集成扬声器和外部扬声器（如果已连接）的音量
	启用和禁用集成扬声器和外部扬声器（如果已连接）

Microsoft® Windows® 徽标键功能

	最小化所有打开的窗口
	最大化所有窗口
	运行 Windows 资源管理器
	打开“Run”（运行）对话框
	打开“Search Results”（搜索结果）对话框
	打开“Search Results-Computer”（搜索结果 - 计算机）对话框（如果计算机已连接至网络）
	打开“System Properties”（系统属性）对话框

要调整键盘操作（例如字符重复率），请：

- 在 Windows XP 中，打开控制面板，单击“Printers and Other Hardware”（打印机和其它硬件），并单击“Keyboard”（键盘）。
- 在 Windows 2000 中，打开控制面板，并双击“Keyboard”（键盘）图标。

触摸板

触摸板检测手指的压力和移动，从而使您可以在显示屏上移动光标。使用触摸板和触摸板按钮的方式与使用鼠标的方式相同。

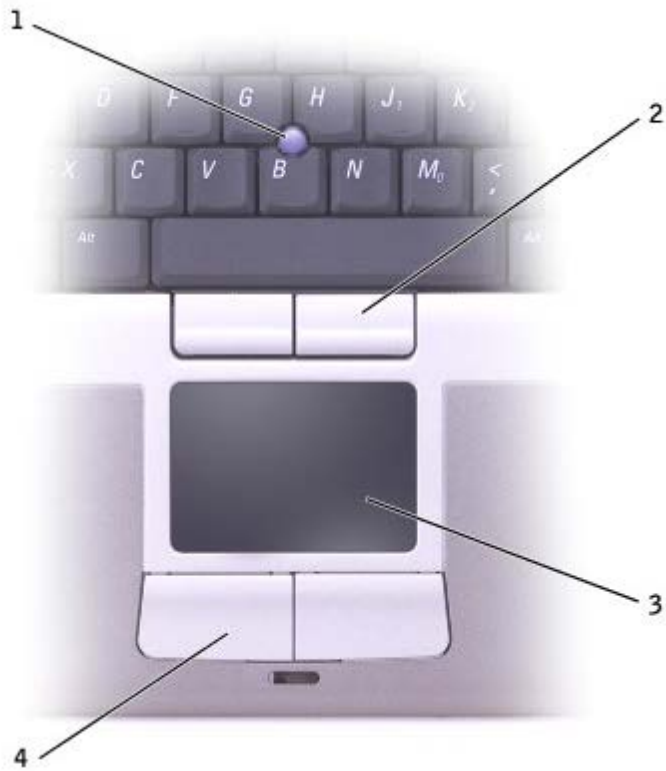

1	定点杆
2	定点杆按钮
3	触摸板
4	触摸板按钮

- 要移动光标，只需在触摸板上轻轻滑动手指。
- 要选择对象，只需在触摸板表面轻轻敲击一下，或用拇指按左触摸板按钮。
- 要选择并移动（或拖动）对象，请将光标定位在对象上，并在触摸板上敲击两次。敲击第二次时，将手指停在触摸板上并在表面滑动手指，以移动选定对象。
- 要双击对象，请将光标定位在对象上，然后敲击两次触摸板，或用拇指按两次左触摸板按钮。

您还可以使用定点杆移动光标。向左、右、上或下按定点杆可改变光标在显示屏上的方向。使用定点杆和定点杆按钮的方式与使用鼠标的方式相同。

自定义触摸板和定点杆

您可以使用“Mouse Properties”（鼠标属性）窗口禁用触摸板和定点杆，或者调整触摸板和定点杆的设置。

1. 在 Windows XP 中，打开控制面板，单击“Printers and Other Hardware”（打印机和其它硬件），然后单击“Mouse”（鼠标）。

在 Windows 2000 中，打开控制面板，并双击“Mouse”（鼠标）图标。

2. 在“Mouse Properties”（鼠标属性）窗口中：
 - 单击“Device Select”（设备选择）选项卡可以禁用触摸板和定点杆。
 - 单击“Pointer”（指针）选项卡可以调整触摸板和定点杆的设置。
3. 单击“OK”（确定）以保存设置并关闭窗口。

更换定点杆帽

如果定点杆帽因长期使用而出现磨损或者您喜欢其它颜色，则可以更换定点杆帽。您可以访问 Dell Web 站点 www.dell.com 购买备用定点杆帽。



1. 从定点杆上拔下定点杆帽。
2. 将新的定点杆帽对准方形定点杆轴的上方，然后将它轻轻按在轴上。

 **注意：**如果定点杆未在定点杆轴上正确就位，则可能会损坏显示屏。

3. 检测定点杆，确保定点杆帽已正确就位。

重新安装软件

- [重新安装驱动程序和公用程序](#)
 - [解决软件与硬件不兼容的问题](#)
 - [使用 Microsoft® Windows® 系统还原](#)
 - [重新安装 Microsoft® Windows® XP](#)
 - [重新安装 Windows 2000](#)
-

重新安装驱动程序和公用程序

您的 Dell 计算机在出厂时已经安装了正常运行所需的驱动程序和公用程序，无需进一步的安装或配置。

- ➡ **注意：** Drivers and Utilities CD 中可能包含多个操作系统的驱动程序，并非全部适用于您的计算机，请确保您所安装的软件适用于您的操作系统。

要为可选设备（例如无线通信设备和 DVD 驱动器）重新安装驱动程序，您可能需要这些设备附带的 CD 和说明文件。

- ➡ **注意：** Dell 支持 Web 站点 support.dell.com 和 Drivers and Utilities CD 提供了许可用于 Dell™ 计算机的驱动程序。如果您安装其它来源的驱动程序，计算机可能无法正常工作。

要使用 Drivers and Utilities CD 重新安装驱动程序或公用程序，请：

1. 保存并关闭所有打开的文件，退出所有打开的程序。
2. 放入 Drivers and Utilities CD。

大多数情况下，CD 将自动开始运行。如果没有自动运行，请启动 Microsoft® Windows® 资源管理器，单击 CD 驱动器目录以显示 CD 的内容，然后双击 autorcd.exe 文件。首次运行 CD 时，系统可能会提示您安装某些安装文件。请单击“OK”（确定），并按照屏幕上的说明继续操作。

3. 在工具栏的“Language”（语言）下拉式菜单中，选择所需的驱动程序或公用程序语言（如果可用）。

系统将显示欢迎屏幕。

4. 单击“Next”（下一步）。CD 将自动扫描硬件以检测计算机使用的驱动程序和公用程序。

CD 完成硬件扫描后，您还可以检测其它驱动程序和公用程序。在“Search Criteria”（搜索条件）下，从“System Model”（系统型号）、“Operating System”（操作系统）和“Topic”（主题）下拉式菜单中选择相应的类别。

系统将显示计算机使用的特定驱动程序和公用程序的链接。

5. 单击特定驱动程序或公用程序的链接，以显示有关您要安装的驱动程序或公用程序的信息。
6. 单击“Install”（安装）按钮（如果有）以开始安装驱动程序或公用程序。在欢迎屏幕中，按照屏幕上的提示完成安装。

如果没有显示“Install”（安装）按钮，则无法选择自动安装。有关安装说明，请参阅以下小节中的相应说明，或单击“Extract”（抽取），按照抽取说明进行操作，并阅读自述文件。

如果系统提示您查找驱动程序文件，请单击驱动程序信息窗口中的 CD 目录以显示与该驱动程序相关的文件。

手动重新安装 Windows XP 驱动程序

 **注：**如果要重新安装红外线传感器驱动程序，则必须先要在系统设置程序中启用红外线传感器，然后再继续安装驱动程序。

1. 按照前面的说明将驱动程序文件抽取至硬盘驱动器后，单击“Start”（开始）按钮，指向“Settings”（设置），然后单击“Control Panel”（控制面板）。
2. 单击“Start”（开始）按钮，在“My Computer”（我的电脑）上单击鼠标右键。
3. 单击“Properties”（属性）。
4. 单击“Hardware”（硬件）选项卡，并单击“Device Manager”（设备管理器）。
5. 双击要为其安装驱动程序的设备的类型（例如“Modems” [调制解调器] 或“Infrared devices” [红外线设备]）。
6. 双击要为其安装驱动程序的设备的名称。
7. 单击“Driver”（驱动程序）选项卡，并单击“Update Driver”（更新驱动程序）。
8. 选择“Install from a list or specific location (Advanced)”（从列表或指定位置安装 [高级]），并单击“Next”（下一步）。
9. 单击“Browse”（浏览）以浏览至先前抽取的驱动程序文件所在的位置。
10. 系统显示相应驱动程序的名称时，单击“Next”（下一步）。
11. 单击“Finish”（完成）并重新启动计算机。

使用 Windows XP 返回设备驱动程序

如果您安装的新设备驱动程序使系统变得不稳定，可以使用 Windows XP 的返回设备驱动程序将此新设备驱动程序替换为先前安装的版本。如果您无法使用返回设备驱动程序进程重新安装先前的驱动程序，请使用[系统还原](#)将操作系统恢复至安装新设备驱动程序之前的运行状态。要使用返回设备驱动程序，请：

1. 单击“Start”（开始）按钮，在“My Computer”（我的电脑）上单击鼠标右键。
2. 单击“Properties”（属性）。
3. 单击“Hardware”（硬件）选项卡，并单击“Device Manager”（设备管理器）。
4. 在“Device Manager”（设备管理器）窗口中，在安装了新驱动程序的设备上单击鼠标右键，然后单击“Properties”（属性）。
5. 单击“Drivers”（驱动程序）选项卡。
6. 单击“Roll Back Driver”（返回驱动程序）。

手动重新安装 Windows 2000 驱动程序

 **注：**如果要重新安装红外线驱动程序，则必须先要在系统设置程序中启用红外线传感器，然后再继续安装驱动程序。

1. 按照前面的说明将驱动程序文件抽取至硬盘驱动器后，单击“Start”（开始）按钮，指向“Settings”（设置），然后单击“Control Panel”（控制面板）。
2. 双击“System”（系统）图标。
3. 单击“Hardware”（硬件）选项卡。
4. 单击“Device Manager”（设备管理器）。
5. 双击要为其安装驱动程序的设备的类型（例如“Modems” [调制解调器] 或“Infrared devices” [红外线设备]）。
6. 双击设备的名称。
7. 单击“Driver”（驱动程序）选项卡，并单击“Update Driver”（更新驱动程序）。

8. 单击“Next”（下一步）。
 9. 确保已选定“Search for a suitable driver for my device (recommended)”（搜索适于我的设备的驱动程序 [推荐]），然后单击“Next”（下一步）。
 10. 确保已选取“Specify a location”（指定一个位置）复选框，并取消选取所有其它复选框，然后单击“Next”（下一步）。
 11. 单击“Browse”（浏览）以浏览至先前抽取的驱动程序文件所在的位置。
 12. 系统显示相应驱动程序的名称时，单击“Next”（下一步）。
 13. 单击“Finish”（完成）并重新启动计算机。
-

解决软件与硬件不兼容的问题

在 Microsoft® Windows® XP 和 Windows 2000 操作系统中，如果在操作系统安装过程中未检测到某个设备，或者虽已检测到该设备但配置不正确，则会发生 IRQ 冲突。请参阅以下与您的操作系统相对应的小节，检查计算机上的 IRQ 冲突。

Windows XP

1. 单击“Start”（开始）按钮，并单击“Control Panel”（控制面板）。
2. 单击“Performance and Maintenance”（性能和维护），并单击“System”（系统）。
3. 单击“Hardware”（硬件）选项卡，并单击“Device Manager”（设备管理器）。
4. 在“Device Manager”（设备管理器）列表中，检查是否与其它设备发生冲突。

在发生冲突的设备旁边将显示黄色惊叹号 (!)；如果设备已被禁用，则将显示红 X。

5. 双击任意一个列出的冲突设备以显示“Properties”（属性）窗口，以便确定“Device Manager”（设备管理器）中需要重新配置或删除的项目。
6. 在检查特定设备前解决这些冲突。

7. 在“Device Manager”（设备管理器）列表中双击存在故障的设备类型。
8. 在展开的列表中，双击特定设备的图标。

系统将显示“Properties”（属性）窗口。

如果存在 IRQ 冲突，“Properties”（属性）窗口中的“Device status”（设备状态）区域将报告哪些其它设备正在共享此设备的 IRQ。

9. 解决 IRQ 冲突。

您也可以使用 Windows XP 硬件疑难解答。要使用疑难解答，请单击“Start”（开始）按钮，单击“Help and Support”（帮助和支持）。在“Search”（搜索）字段中键入“硬件疑难解答”，然后单击箭头开始搜索。在“Search Results”（搜索结果）列表中，单击“Hardware Troubleshooter”（硬件疑难解答）。在“Hardware Troubleshooter”（硬件疑难解答）列表中，单击“I need to resolve a hardware conflict on my computer”（我需要解决计算机上的硬件冲突），并单击“Next”（下一步）。

Windows 2000

1. 单击“Start”（开始）按钮，指向“Settings”（设置），然后单击“Control Panel”（控制面板）。
2. 双击“System”（系统）图标。
3. 单击“Hardware”（硬件）选项卡。
4. 单击“Device Manager”（设备管理器）。
5. 单击“View”（查看），并单击“Resources by connection”（依连接排序资源）。
6. 双击“Interrupt request (IRQ)”（中断请求 [IRQ]）以查看 IRQ 分配。

在发生冲突的设备旁边将显示黄色惊叹号 (!)；如果设备已被禁用，则将显示红 X。

7. 双击任意一个列出的冲突设备以显示“Properties”（属性）窗口，以便确定“Device Manager”（设备管理器）中需要重新配置或删除的项目。在检查特定设备前解决这些冲突。
8. 在“Device Manager”（设备管理器）列表中双击存在故障的设备类型。
9. 在展开的列表中，双击特定设备的图标。

系统将显示“Properties”（属性）窗口。

如果存在 IRQ 冲突，“Properties”（属性）窗口中的“Device status”（设备状态）区域将报告哪些其它设备正在共享此设备的 IRQ。

10. 解决 IRQ 冲突。

您也可以使用 Windows 2000 硬件疑难解答。要使用疑难解答，请单击“Start”（开始）按钮，然后单击“Help”（帮助）。

在“Contents”（目录）选项卡中，单击“Troubleshooting and Maintenance”（疑难解答和维护），单击“Windows 2000 troubleshooters”（Windows 2000 疑难解答），然后单击“Hardware”（硬件）。在“Hardware Troubleshooter”（硬件疑难解答）列表中，单击“I need to resolve a hardware conflict on my computer”（我需要解决计算机上的硬件冲突），然后单击“Next”（下一步）。

使用 Microsoft® Windows® 系统还原

Microsoft Windows XP 操作系统提供了系统还原功能，如果在更改计算机的硬件或软件（包括安装新硬件或程序）或者系统设置后，计算机进入不希望出现的运行状态，该功能使您可以将计算机恢复至先前的运行状态。您也可以撤消上一次系统还原。

系统还原将自动创建系统检验点。您可以通过创建还原点手动创建自己的检验点。为了限制硬盘空间的使用，较早的还原点将被自动清除。

要解决操作系统问题，可以在安全模式或正常模式下使用系统还原将计算机恢复至先前的运行状态。

系统还原在计算机还原至先前状态后不会导致数据文件、电子邮件信息或存储在“My Documents”（我的文档）文件夹中的个人文件丢失。如果将计算机还原至安装某一程序之前的运行状态，则该程序的数据文件不会丢失，但是您必须再次重新安装该程序。

 **注意：**定期备份数据文件非常重要。系统还原不会监测数据文件的更改，也不会恢复数据文件。如果硬盘上的原始数据被意外删除或覆盖，或者由于硬盘故障而无法访问，请使用备份文件恢复丢失或损坏的数据。

您的新计算机已启用系统还原。但是，如果您重新安装 Windows XP 时可用硬盘空间小于 200 MB，系统还原将自动被禁用。使用系统还原之前，请确定系统已启用系统还原：

1. 单击“Start”（开始）按钮，并单击“Control Panel”（控制面板）。
2. 单击“Performance and Maintenance”（性能和维护）。
3. 单击“System”（系统）。
4. 单击“System Restore”（系统还原）选项卡。
5. 确保未选取“Turn off System Restore”（在所有驱动器上关闭系统还原）。

创建还原点

您可以使用系统还原向导，也可以手动创建还原点。

使用系统还原向导

要使用系统还原向导，请单击“Start”（开始）按钮，单击“Help and Support”（帮助和支持），单击“System Restore”（系统还原），然后按照“System Restore Wizard”（系统还原向导）窗口中的说明进行操作。如果您以计算机管理员或具有管理员权限的用户身份登录计算机，还可以创建并命名还原点。

手动创建还原点

1. 单击“Start”（开始）按钮，指向“**All Programs**”（所有程序）® “**Accessories**”（附件）® “**System Tools**”（系统工具），然后单击“System Restore”（系统还原）。
2. 单击“Create a restore point”（创建一个还原点）。
3. 单击“Next”（下一步）。
4. 在“Restore point description”（还原点描述）字段中键入新还原点名称。

当前日期和时间将自动添加至新还原点的描述中。

5. 单击“Create”（创建）。
6. 单击“OK”（确定）。

将计算机还原至先前的运行状态

如果安装设备驱动程序后遇到问题，请首先尝试使用[返回设备驱动程序](#)。如果返回设备驱动程序无法解决问题，请使用系统还原。



注意：将计算机还原至先前的运行状态之前，请保存并关闭所有打开的文件，退出所有打开的程序。在系统还原完成之前，请勿更改、打开或删除任何文件或程序。

1. 单击“Start”（开始）按钮，指向“**All Programs**”（所有程序）® “**Accessories**”（附件）® “**System Tools**”（系统工具），然后

单击“System Restore”（系统还原）。

2. 确保已选择“Restore my computer to an earlier time”（恢复我的计算机到一个较早的时间），并单击“Next”（下一步）。
3. 单击要将计算机还原至该日期的日历日期。

“Select a Restore Point”（选择一个还原点）屏幕提供了一个日历，使您可以查看并选择还原点。所有可用还原点的日历日期均以粗体显示。

4. 选择一个还原点并单击“Next”（下一步）。

如果日历日期上只有一个还原点，则此还原点将自动被选定。如果有两个或多个可用还原点，请单击您要使用的还原点。

 **注意：**保存并关闭所有打开的文件，退出所有打开的程序。在系统还原完成之前，请勿更改、打开或删除任何文件或程序。

5. 单击“Next”（下一步）。

系统还原完成数据收集后，系统将显示“Restoration Complete”（恢复完成）屏幕，然后计算机将自动重新启动。

6. 计算机重新启动后，单击“OK”（确定）。

要更改还原点，可以使用不同的还原点重复上述步骤，或撤销还原。

撤销上次系统还原

 **注意：**保存并关闭所有打开的文件，退出所有打开的程序。在系统还原完成之前，请勿更改、打开或删除任何文件或程序。

1. 单击“Start”（开始）按钮，指向“All Programs”（所有程序）® “Accessories”（附件）® “System Tools”（系统工具），然后单击“System Restore”（系统还原）。
2. 选择“Undo my last restoration”（撤销我上次的恢复）并单击“Next”（下一步）。

 **注意：**保存并关闭所有打开的文件，退出所有打开的程序。在系统还原完成之前，请勿更改、打开或删除任何文件或程序。

3. 单击“Next”（下一步）。

系统将显示“System Restore”（系统还原）屏幕，然后计算机将自动重新启动。

4. 计算机重新启动后，单击“OK”（确定）。

重新安装 Microsoft® Windows® XP

重新安装之前

如果您要重新安装 Windows XP 操作系统以解决新安装的驱动程序引起的问题，请首先尝试使用 Windows XP [返回设备驱动程序](#)。如果返回设备驱动程序无法解决问题，请使用[系统还原](#)将操作系统恢复为安装新设备驱动程序之前的运行状态。

重新安装 Windows XP

要重新安装 Windows XP，请按照列出的顺序执行以下各节中的所有步骤。

完成此重新安装过程可能需要 1 至 2 小时。重新安装操作系统后，您还必须重新安装设备驱动程序、防病毒程序和其它软件。

- ➡ **注意：**操作系统 CD 提供了重新安装 Windows XP 的选项。选择这些选项将会覆盖一些文件，并可能影响在硬盘驱动器上安装的程序。因此，请勿重新安装 Windows XP，除非 Dell 技术支持代表指导您这样做。
- ➡ **注意：**为防止与 Windows XP 发生冲突，请在重新安装 Windows XP 之前先禁用计算机中安装的所有防病毒软件。有关说明，请参阅软件附带的说明文件。

从操作系统 CD 进行引导

1. 保存并关闭所有打开的文件，退出所有打开的程序。
2. 放入操作系统 CD。如果有任何程序自动启动，请退出该程序，然后再继续进行操作。
3. 通过“Start”（开始）菜单关闭计算机操作系统，然后重新启动计算机。
4. 系统显示 DELL™ 徽标时，立即按  键。

如果系统显示操作系统徽标，请继续等待直至看到 Windows 桌面，然后关闭计算机并再试一次。

5. 按箭头键选择“CD-ROM”，然后按  键。

6. 系统显示 **Press any key to boot from CD** (按任意键从 CD 进行引导) 信息时, 请按任意键。

Windows XP 安装程序

1. 系统显示 “Windows XP Setup” (Windows XP 安装程序) 屏幕时, 请按  键以选择 “To set up Windows now” (现在安装 Windows) 。
2. 阅读 “Microsoft Windows Licensing Agreement” (Microsoft Windows 许可协议) 屏幕上的信息, 然后按  键以接受许可协议。
3. 如果您的计算机已经安装了 Windows XP, 并且您希望恢复当前的 Windows XP 数据, 请键入 **r** 以选择修复选项, 然后从驱动器中取出 CD。
4. 如果您要安装全新的 Windows XP, 请按  键以选择全新安装选项。
5. 按  键以选择高亮度显示的分区。

(建议), 然后按照屏幕上的说明进行操作。

系统将显示 “Windows XP Setup” (Windows XP 安装程序) 屏幕, 操作系统开始复制文件并安装设备。计算机将自动重新启动多次。

 **注:** 完成此安装过程所需的时间取决于硬盘驱动器的大小和计算机的速率。

 **注意:** 系统显示以下信息时, 请勿按任何键: **Press any key to boot from the CD** (按任意键从 CD 进行引导) 。

6. 系统显示 “Regional and Language Options” (区域和语言选项) 屏幕时, 选择适合您所在地区的设置, 然后单击 “Next” (下一步) 。
7. 在 “Personalize Your Software” (自定义软件) 屏幕中输入您的姓名和组织 (可选), 然后单击 “Next” (下一步) 。
8. 如果重新安装的是 Windows XP Home Edition, 请在 “What’s your computer’s name” (您的计算机名) 窗口中输入计算机的名称 (或接受提供的名称), 然后单击 “Next” (下一步) 。

如果重新安装的是 Windows XP Professional, 请在 “Computer Name and Administrator Password” (计算机名和系统管理员密码) 窗口中输入计算机的名称 (或接受提供的名称) 和密码, 然后单击 “Next” (下一步) 。

9. 如果系统显示 “Modem Dialing Information” (调制解调器拨号信息) 屏幕, 请输入所需的信息, 然后单击 “Next” (下一步) 。
10. 在 “Date and Time Settings” (日期和时间设置) 窗口中输入日期、时间和时区, 然后单击 “Next” (下一步) 。

11. 如果系统显示“Networking Settings”（网络设置）屏幕，请单击“Typical”（典型设置），然后单击“Next”（下一步）。
12. 如果您重新安装的是 Windows XP Professional，并且系统提示您提供有关网络配置的详细信息，请输入您的选择。如果您无法确定您的设置，请接受默认选择。

Windows XP 将安装操作系统组件并对计算机进行配置。计算机将自动重新启动。

 **注意：**系统显示以下信息时，请勿按任何键：Press any key to boot from the CD（按任意键从 CD 进行引导）。

13. 系统显示“Welcome to Microsoft”（欢迎使用 Microsoft）屏幕时，单击“Next”（下一步）。
14. 系统显示 How will this computer connect to the Internet?（这台计算机如何连接到 Internet?）信息时，单击“Skip”（跳过）。
15. 系统显示“Ready to register with Microsoft?”（向 Microsoft 注册吗?）屏幕时，选择“No, not at this time”（否，我现在不想注册），并单击“Next”（下一步）。
16. 系统显示“Who will use this computer?”（谁将使用这台计算机?）屏幕时，您最多可以输入五个用户。单击“Next”（下一步）。
17. 单击“Finish”（完成）以完成安装，并从驱动器中取出 CD。

重新安装驱动程序和软件

1. [重新安装相应的驱动程序](#)。
2. 重新安装防病毒软件。有关说明，请参阅软件附带的说明文件。
3. 重新安装其它软件程序。有关说明，请参阅软件附带的说明文件。

重新安装 Windows 2000

 **注意：**操作系统 CD 提供了重新安装 Windows 2000 操作系统所需的选项。选择这些选项可能会覆盖 Dell 安装的文件，并可能影响安装在硬盘驱动器中的程序。因此，请勿重新安装操作系统，除非 Dell 技术支持代表指导您这样做。

从操作系统 CD 进行引导



1. 保存并关闭所有打开的文件，退出所有打开的程序。
2. 放入操作系统 CD。如果有任何程序自动启动，请退出该程序，然后再继续进行操作。
3. 通过“Start”（开始）菜单关闭计算机操作系统，然后重新启动计算机。

4. 系统显示 DELL™ 徽标时，立即按  键。

如果系统显示操作系统徽标，请继续等待直至看到 Windows 桌面，然后关闭计算机并再试一次。

5. 按箭头键选择“CD-ROM”，然后按  键。
6. 系统显示 Press any key to boot from CD（按任意键从 CD 进行引导）信息时，请按任意键。

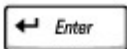
Windows 2000 安装程序

1. 系统显示“Windows 2000 Setup”（Windows 2000 安装程序）窗口时，确保已高亮度显示“To setup Win2000 now, press ENTER”（现在安装 Win2000，请按 ENTER 键）。然后按  键。
2. 阅读“License Agreement”（许可协议）窗口中的信息，并按  键以继续。
3. 系统显示“Windows 2000 Professional Setup”（Windows 2000 Professional 安装程序）窗口时，按箭头键选择所需的 Windows 2000 分区选项。然后按表示所选分区选项的键。
4. 系统再次显示“Windows 2000 Professional Setup”（Windows 2000 Professional 安装程序）窗口时，按箭头键选择 Windows 2000 所用文件系统的类型，然后按  键。
5. 再次按  键以重新启动计算机。
6. 系统显示“Welcome to the Windows 2000 Setup Wizard”（欢迎使用 Windows 2000 安装向导）窗口时，请单击“Next”（下一步）。
7. 系统显示“Regional Settings”（区域设置）窗口时，选择您所在的地区，然后单击“Next”（下一步）。

8. 在“Personalize Your Software”（个性化软件）窗口中输入您的姓名和组织，并单击“Next”（下一步）。
9. 输入 Windows 产品密钥（印刷在计算机的 Microsoft 标签上）。然后单击“Next”（下一步）。
10. 系统显示“Computer Name and Administrator Password”（计算机名和系统管理员密码）窗口时，输入您的计算机名称和密码（如果需要）。然后单击“Next”（下一步）。
11. 在“Date and Time Settings”（日期和时间设置）窗口中输入日期和时间，然后单击“Next”（下一步）。

Windows 2000 将安装组件并对计算机进行配置。

12. 系统显示“Completing the Windows 2000 Setup Wizard”（Windows 2000 安装向导完成）窗口时，从驱动器中取出 CD，并单击“Finish”（完成）。

计算机将自动重新启动。

启用休眠模式

1. 单击“Start”（开始）按钮，指向“Settings”（设置），并单击“Control Panel”（控制面板）。
2. 双击“Power Management”（电源管理）图标。
3. 单击“Hibernate”（休眠）选项卡。
4. 确保已选择“Enable hibernate support”（启用休眠），并单击“Apply”（应用）。
5. 单击“OK”（确定）以关闭控制面板窗口。

使用 Dell™ D/Bay

- [关于 Dell D/Bay](#)
 - [在计算机关闭时卸下和安装设备](#)
 - [在计算机运行时卸下和安装设备](#)
 - [使用 CD 或 DVD 托盘](#)
-

关于 Dell D/Bay

您可以安装 Dell Latitude™ D 系列设备，例如软盘驱动器或光盘驱动器。

在计算机关闭时卸下和安装设备

 **警告：** 在拆装计算机内部组件之前，请阅读《系统信息指南》中的安全信息。

 **注意：** 为避免损坏设备，请将未装入计算机的设备放置在安全、干燥的地方。请勿按压设备或在上放置重物。

1. 按下设备释放门锁以使其弹出。



2. 通过拉动释放门锁将设备拉出，以从 D/Bay 中卸下设备。



3. 将新设备插入托架，并推动设备直至感到其卡入，然后推入设备释放门锁使其与计算机齐平。
4. 将 D/Bay 电缆连接至计算机上的 Dell D/Bay 连接器。



在计算机运行时卸下和安装设备

 **警告：**在拆装计算机内部组件之前，请阅读《系统信息指南》中的安全信息。

Microsoft® Windows® XP

1. 双击任务栏上的“Safely Remove Hardware”（安全删除硬件）图标。

2. 单击要弹出的设备。

⚠ **注意：** 为避免损坏设备，请将未装入计算机的设备放置在安全、干燥的地方。请勿按压设备或在其上面放置重物。

3. 按下设备释放门锁以使其弹出。



4. 通过拉动释放门锁将设备拉出，以从 D/Bay 中卸下设备。



5. 将新设备插入托架，并推动设备直至感到其卡入，然后推入设备释放门锁使其与计算机齐平。

Windows XP 将自动识别新设备。

6. 如果有必要，请输入密码以解除驱动器的锁定。

1. 单击任务栏上的“Unplug or Eject Hardware”（拔下或弹出硬件）图标。
2. 单击要弹出的设备，并单击“Stop”（停止）。
3. 按下设备释放门锁以使其弹出。



4. 通过拉动释放门锁将设备拉出，以从 D/Bay 中卸下设备。



5. 将新设备插入托架，并推动设备直至感到其卡入，然后推入设备释放门锁使其与计算机齐平。
6. 操作系统识别到新设备时，单击“Close”（关闭）。

使用 CD 或 DVD 托盘

 **注意：** 打开或关闭驱动器托盘时，请勿按压托盘。不使用驱动器时，请保持托盘关闭。

 **注意：**播放 CD 或 DVD 时，请勿移动计算机。

1. 按下驱动器正面的弹出按钮。
2. 拉出托盘。
3. 将光盘居中放置在托盘上，带标签的一面朝上。
4. 将光盘卡到轴上。



1	弹出按钮
---	------

5. 将托盘推回驱动器。

 **注：**如果您使用其它 Latitude D 系列计算机附带的模块托架，则需要安装播放 DVD 或写入数据所需的驱动程序和软件。有关详情，请参阅 Drivers and Utilities CD。

如果计算机配有 DVD 驱动器或 CD-RW/DVD 组合驱动器，则可以在计算机上播放 DVD。如果计算机配有 CD-RW 或 CD-RW/DVD 组合驱动器，则可以在计算机上向空白 CD 写入数据。

有关播放 CD 或观看电影的详细信息，请单击 CD 播放器或 DVD 播放器上的“Help”（帮助）（如果有）。

调节音量

 **注：**如果扬声器已被静音，您将听不到 CD 或 DVD 播放的声音。

1. 单击“Start”（开始）按钮，指向“All Programs”（所有程序）® “Accessories”（附件）® “Entertainment”（娱乐）（或“Multimedia” [多媒体]），然后单击“Volume Control”（音量控制）。
2. 在“Volume Control”（音量控制）窗口中，单击并拖动“Volume Control”（音量控制）栏中的滑块，使其向上或向下滑动，以增大或减小音量。

有关音量控制选项的详细信息，请单击“Volume Control”（音量控制）窗口中的“Help”（帮助）。

“Volume Meter”（音量表）显示了计算机当前的音量级别（包括静音）。在任务栏的  图标上单击鼠标右键或按音量控制按钮可以在屏幕上启用或禁用“Volume Meter”（音量表）（如果已安装 [Dell QuickSet](#)）。

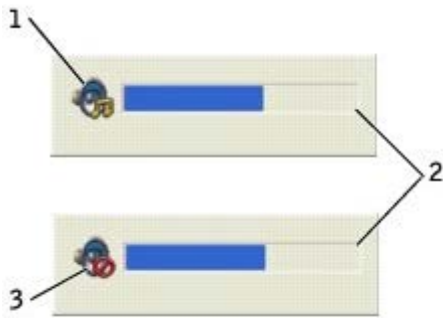

1	音量图标
2	音量表
3	静音图标

 **注：**默认情况下，“Volume Meter”（音量表）显示在显示屏的右下角。您可以单击音量表并将其拖动到新位置，之后音量表将始终在新位置显示。

如果已启用音量表，请使用音量控制按钮或按以下按键来调节音量：

- 按   组合键可以提高音量。
- 按   组合键可以降低音量。
- 按   组合键可以静音。

有关 QuickSet 的详细信息，请在任务栏的  图标上单击鼠标右键，并单击“Help”（帮助）。

调整图片

如果出现错误信息提示您当前的分辨率和颜色数占用了过多内存，并妨碍了 DVD 的回放，请调整显示属性。

Windows XP

1. 单击“Start”（开始）按钮，并单击“Control Panel”（控制面板）。
2. 在“Pick a category”（选择一个类别）下，单击“Appearance and Themes”（外观和主题）。
3. 在“Pick a task...”（选择一个任务...）下，单击“Change the screen resolution”（更改屏幕分辨率）。
4. 在“Display Properties”（显示属性）窗口中，单击并拖动“Screen resolution”（屏幕分辨率）中的滑块，将设置更改为“1024 by 768 pixels”（1024 x 768 像素）。
5. 单击“Color quality”（颜色质量）下的下拉式菜单，并单击“Medium (16 bit)”（中 [16 位]）。
6. 单击“OK”（确定）。

Windows 2000

1. 单击“Start”（开始）按钮，指向“Settings”（设置），然后单击“Control Panel”（控制面板）。
2. 双击“Display”（显示）图标，并单击“Settings”（设置）选项卡。
3. 单击并拖动“Screen area”（屏幕区域）中的滑块，将设置更改为“1024 by 768 pixels”（1024 x 768 像素）。
4. 单击“Color quality”（颜色）下的下拉式菜单，并单击“High Color (16 bit)”（增强色 [16 位]）。
5. 单击“Apply”（应用）。
6. 单击“OK”（确定）以保存设置并关闭窗口。

清洁计算机

- [计算机、键盘和显示屏](#)
- [触摸板](#)
- [软盘驱动器](#)
- [光学介质](#)

 **警告：**开始执行本节中的任何步骤之前，请阅读《系统信息指南》中的安全说明。

计算机、键盘和显示屏

 **警告：**清洁计算机之前，请断开计算机与电源插座的连接并取出所有已安装的电池。用一块蘸水的软布清洁计算机，请勿使用液体或喷雾清洁剂，它们可能含有易燃物质。

- 使用带刷子的真空吸尘器轻轻地清除计算机插槽和孔中的灰尘，以及键盘按键之间的灰尘。

 **注意：**为避免损坏计算机或显示屏，请勿将清洁剂直接喷在显示屏上。请仅使用 LCD 专用清洁剂，并按照产品附带的说明进行操作。

- 用水或 LCD 清洁剂蘸湿不起毛的软布，擦拭显示屏直至其清洁。
 - 用水或 LCD 清洁剂蘸湿不起毛的软布，擦拭计算机和键盘。请勿让软布上的水渗入触摸板和周围掌垫之间的空隙。
-

触摸板

1. 关闭操作系统并关闭计算机，断开所有已连接的设备，然后断开它们与各自电源插座的连接。
 2. [取出电池](#)。
 3. 用水蘸湿不起毛的软布，轻轻擦拭触摸板表面。请勿让软布上的水渗入触摸板和周围掌垫之间的空隙。
-

软盘驱动器

⬅ **注意：**请勿尝试用棉签清洁驱动器磁头。否则可能会造成磁头意外错位，导致驱动器无法工作。

请使用从市面上购买的清洁套件清洁软盘驱动器。此类套件包括经预处理的软盘，用以清除正常操作过程中积聚的污物。

光学介质

⬅ **注意：**请始终使用压缩空气清洁驱动器中的透镜，并按照压缩空气附带的说明进行操作。切勿触摸驱动器中的透镜。

如果您发现 CD 或 DVD 的播放质量出现问题（例如跳盘），请尝试清洁光盘。

1. 拿住光盘的外边缘，也可以触摸光盘中心孔的内边缘。

⬅ **注意：**为避免损伤表面，请勿沿光盘的圆周方向擦拭。

2. 使用不起毛的软布沿着光盘中心到外边缘的直线方向轻轻擦拭光盘底面（无标签的一面）。

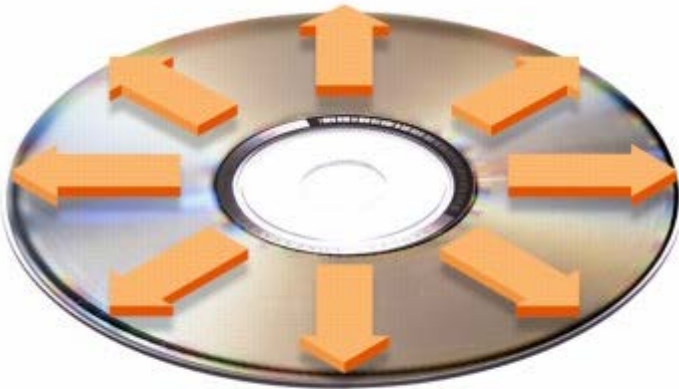

您也可以从市面上购买清洁光盘的产品，它们提供了某些保护来防止灰尘、指印和划伤。用于清洁 CD 的产品也可以用于清洁 DVD。

3. 将计算机和设备连接至电源插座，并将它们打开。

规格

- [微处理器](#)
- [系统信息](#)
- [PC 卡](#)
- [智能卡](#)
- [内存](#)
- [端口和连接器](#)
- [通信](#)
- [视频](#)
- [音频](#)
- [显示屏](#)
- [键盘](#)
- [触摸板](#)
- [定点杆](#)
- [电池](#)
- [交流适配器](#)
- [物理规格](#)
- [环境参数](#)

微处理器	
微处理器类型	Intel® Centrino™ 移动技术或 Intel Pentium® M
一级高速缓存	32 KB 指令高速缓存和 32 KB 回写式数据高速缓存
二级高速缓存	1 MB
外部总线频率	400 MHz, 源同步处理器系统总线

系统信息	
系统芯片组	Intel 855GM
快擦写 EPROM	1 MB
数据总线宽度	64 位
微处理器地址总线宽度	32 位
PCI 总线	32 位

PC 卡	
CardBus 控制器	TI PCI7510 Cardbus 控制器

PC 卡连接器	支持一个 I 类或 II 类 PC 卡
支持的 PC 卡	3.3 V 和 5 V
PC 卡连接器大小	68 针
数据宽度 (最大)	PCMCIA 16 位 CardBus 32 位

智能卡	
读/写功能	可以对所有 ISO 7816 1/2/3/4 微处理器插卡 (T=0、T=1) 进行读写操作
支持的智能卡	3V 和 5V
支持的程序技术	Java 插卡
接口速率	9600 - 115,200 BPS
EMV 级别	1 级认证
WHQL 认证	PC/SC
兼容性	在 PKI 环境中兼容
插入/弹出使用周期	已证明至少可使用 100,000 个周期

内存	
内存模块连接器	两个用户可抽换 DDR SDRAM 插槽
内存模块容量	128、256、512 和 1024 MB
内存类型	2.5 V 266 MHz DDR SDRAM
标准内存	128 MB
最大内存	2048 MB

端口和连接器	
串行	9 针连接器; 16550C 兼容, 16 位缓冲连接器
视频	15 孔连接器
音频	麦克风连接器、立体声耳机/扬声器连接器
USB	两个 4 针 USB 2.0 兼容连接器 (包括 Dell™)

	D/Bay 连接器)
Dell™ D/Bay 连接器	4 针电源设备和 4 针 USB 2.0 兼容连接器
红外线	传感器, 与 IrDA 标准 1.1 (快速红外线) 和 IrDA 标准 1.0 (低速红外线) 兼容
小型 PCI	IIIA 类小型 PCI 卡插槽
调制解调器	RJ-11 端口
网络适配器	RJ-45 端口
IEEE 1394	4 针串行连接器

通信	
调制解调器:	
类型	v.92 56K MDC
控制器	软调制解调器
接口	内部 AC'97 总线
网络适配器	10/100/1000 以太网 LAN (位于系统板上)
无线	内置小型 PCI Wi-Fi 和蓝牙™无线支持 (可选)

视频	
视频类型	集成 Intel UMA
视频控制器	855GM 芯片组
视频内存	1 MB 和最多 32 MB (系统内存为 128 MB) 或 64 MB (系统内存为 256 MB 或 256 MB 以上) 的 Intel DVMT
LCD 接口	LVDS

音频	
音频控制器	AC'97 (软音频)
立体声转换	18 位 (模拟 - 数字和数字 - 模拟)
接口:	

内部	AC'97
外部	麦克风输入连接器、立体声耳机/扬声器连接器
扬声器	一个 8 欧姆扬声器
内置扬声器放大器	输入至 8 欧姆扬声器时为 1.2 W
音量控制	键盘快捷键、程序菜单

显示屏	
类型 (有源阵列 TFT)	XGA
尺寸:	
高度	184.3 mm (7.3 英寸)
宽度	245.8 mm (9.7 英寸)
对角线	307.2 mm (12.1 英寸)
最大分辨率	256 K (或 262,144) 色时为 1024 x 768
响应时间 (典型)	20 ms 上升 (最大) , 30 ms 下降 (最大)
刷新率	60 Hz
操作角度	0° (合上时) 至 180°
视角:	
水平	±40°
垂直	+10° / -30
像素点距	0.28 x 0.28 mm
电功率:	
背光面板 (典型)	6.5 W
控制按钮	可以通过键盘快捷键控制亮度

键盘	
按键数	84 (美国和加拿大) ; 85 (欧洲) ; 86 (巴西) ; 88 (日本)
布局	QWERTY/AZERTY/Kanji

触摸板	
X/Y 轴分辨率 (图形表模式)	240 cpi
尺寸:	
宽度	64.88 mm (2.55 英寸) 传感器有效区域
高度	48.88 mm (1.92 英寸) 矩形

定点杆	
X/Y 轴分辨率 (图形表模式)	100 gf 时为 250 点/秒
尺寸	高出周围键帽

电池	
类型	6 单元 “智能” 锂离子 (42 WHr) 4 单元 “智能” 锂离子 (28 WHr)
尺寸:	
厚度	88.5 mm (3.48 英寸)
高度	21.5 mm (0.83 英寸)
宽度	139.0 mm (5.47 英寸)
重量	0.32 kg (0.7 lb) (6 单元) 0.26 kg (0.57 lb) (4 单元)
电压	11.1 VDC (6 单元) 14.8 VDC (4 单元)
充电时间 (大约) :	
计算机打开时	2.5 小时
计算机关闭时	1 小时
运行时间	取决于运行状况; 在某些 耗电量大的情况 下将显著缩短 有关电池使用时间的详细信息, 请参阅“ 使用电池 ”。
电池寿命 (大约)	300 个完全放电/充电周期

温度范围:	
运行时	0° 至 35° C (32° 至 95° F)
存放时	-40° 至 65° C (-40° 至 149° F)

交流适配器	
输入电压	90 - 264 VAC
输入电流 (最大)	1.7 A
输入频率	47 - 63 Hz
输出电流	5.5 A (4 秒脉冲时的最大值) ; 4.5 A (持续)
输出功率	90 W 或 65 W
额定输出电压	19.5 VDC
尺寸:	
高度	26.6 - 31.9 mm (1.05 - 1.26 英寸)
宽度	58.42 mm (2.3 英寸)
厚度	133.85 mm (5.25 英寸)
重量 (包括电缆)	0.4 kg (0.9 lb)
温度范围:	
运行时	0° 至 35° C (32° 至 95° F)
存放时	-40° 至 65° C (-40° 至 149° F)

物理规格	
高度	25.4 mm (1 英寸)
宽度	294 mm (11.57 英寸)
厚度	245 mm (9.65 英寸)
重量:	
带有 4 单元电池的计算机	1.7 kg (3.7 lb)
Dell D/Bay (自重)	256 g (0.56 lb)
CD 驱动器 (自重)	215 g (0.47 lb)

环境参数	
温度范围:	
运行时	0° 至 35° C (32° 至 95° F)
存放时	-40° 至 65° C (-40° 至 149° F)
相对湿度 (最大) :	
运行时	10% 至 90% (非冷凝)
存放时	5% 至 95% (非冷凝)
最大振动 (使用模拟用户环境的随机振动频谱测量) :	
运行时	0.9 GRMS
存放时	1.3 GRMS
最大撞击 (在硬盘驱动器磁头归位和 2 ms 半正弦脉冲的情况下测量) :	
运行时	122 G
存放时	163 G
海拔高度 (最大) :	
运行时	-15.2 至 3,048 m (-50 至 10,000 ft)
存放时	-15.2 至 10,668 m (-50 至 35,000 ft)

Dell™ QuickSet 功能

- [单击 QuickSet 图标](#)
 - [双击 QuickSet 图标](#)
 - [在 QuickSet 图标上单击鼠标右键](#)
-

Dell QuickSet 使您可以轻松访问以下配置设置：电源管理方案、电池资源、图标和字体大小、显示屏亮度、音量以及网络活动。如果计算机中已安装 QuickSet，则可以通过任务栏中的  图标运行 QuickSet。如果未安装 QuickSet，则可以从 support.dell.com 下载该程序。单击 QuickSet 图标、双击 QuickSet 图标或在该图标上单击鼠标右键时，功能各不相同。

单击 QuickSet 图标

单击  图标可执行以下任务：

- 使用 [“Power Management Wizard” \(电源管理向导\)](#) 调整电源管理设置。
 - 调整图标和工具栏的大小。
 - 选择在 [“Power Management Wizard” \(电源管理向导\)](#) 中设置的电源使用方案。
 - 打开或关闭演示模式。
-

双击 QuickSet 图标

双击  图标可以使用 [“Power Management Wizard” \(电源管理向导\)](#) 调整电源管理设置。

在 QuickSet 图标上单击鼠标右键

在  图标上单击鼠标右键可执行以下任务：

- 在屏幕上启用或禁用 [“Brightness Meter” \(亮度表\)](#)。

- 在屏幕上启用或禁用 [“Volume Meter”](#)（音量表）。
- 打开或关闭 [无线活动](#)。
- 查看 Dell QuickSet 帮助。
- 查看计算机中安装的 QuickSet 程序的版本和版权日期。

有关 QuickSet 的详细信息，请在任务栏的  图标上单击鼠标右键，并单击“Help”（帮助）。